

DEUBLIN®

A Member of the HOERBIGER Group



JUNTAS ROTATIVAS

agua vapor aire aceite hidráulico aceite térmico vacío líquido de corte aplicaciones personalizadas

www.deublin.eu

Nuestro objetivo: “Esforzarnos al máximo para fabricar el mejor producto de su clase en el Mercado.”

Este principio es para nosotros tanto un aliciente como una obligación. La fidelidad mantenida a esta consigna ha hecho posible que nuestra empresa, nacida en un pequeño taller, se convirtiera en el mayor fabricante de Juntas Rotativas, con red de ventas y servicio en todo el mundo.

La innovación y el continuo perfeccionamiento de los diseños de nuestros productos, desde la fundación de la empresa en 1945, han situado las Juntas Rotativas **DEUBLIN** en la vanguardia tecnológica actual - llegando a encabezarla frecuentemente.

Las juntas rotativas se usan en una gran variedad de sectores industriales, puesto que son necesarias para introducir y/o vehicular agua, vapor, aceite, lubricantes refrigerantes u otros fluidos a partes rotativas de la máquina, tales como rodillos, ejes, o husillos.

Las Juntas Rotativas **DEUBLIN** son productos en los que nuestros clientes pueden confiar, ya que nuestros ingenieros, nuestro departamento de I+D y nuestras técnicas de fabricación, aportan más de 70 años de conocimientos y experiencia.

Nuestra gama básica de productos está siendo constantemente desarrollada y ampliada. Además ofrecemos soluciones a medida, modificaciones especiales y diseños modulares, creados específicamente para un cliente. Esto nos permite suministrar a cada usuario una solución adaptada a sus necesidades particulares.

La estrecha colaboración con los fabricantes y usuarios de maquinaria, es la base de nuestra constante mejora.

El concepto de calidad engloba a toda nuestra empresa. En **DEUBLIN**, productos fiables a precios competitivos junto con el suministro puntual son el baremo rector para nuestra empresa.

Esto, por supuesto, requiere un Sistema de Aseguramiento Integrado de la Calidad que englobe a todos los departamentos - ya que:

¡La Calidad es el resultado de un trabajo en equipo!



DEUBLIN tiene su sede central en Waukegan, USA. Desde sus centros de producción en Alemania e Italia lleva más de 40 años abasteciendo el mercado Europeo y Africano. Además de almacenes y distribuidores en la mayoría de países desarrollados, disponemos de filiales en Alemania, Austria, Brasil, Canadá, China, Corea del Sur, España, Francia, Italia, Japón, México, Polonia, Reino Unido, Rusia, Singapur y Suecia.

Nuestros clientes cuentan con la red de fabricación, ventas y servicio disponibles en todo el mundo.



Gracias a nuestro Sistema de Aseguramiento Integrado de la Calidad, **DEUBLIN** obtuvo en 1996 el certificado de Sistema de Gestión de Calidad otorgado por el Instituto de Estandarización Alemán DIN EN ISO 9001. En Octubre del 2002 **DEUBLIN** obtuvo la revalidación del certificado de Sistema de Gestión de Calidad y también el primer Certificado de Gestión Medioambiental DIN EN ISO 14001.

Certificado como un Operador Económico Autorizado (AEO) desde Marzo del 2009, **DEUBLIN** asegura que la cadena de suministro es **segura** y fiable para el cliente. Para nuestros clientes, significa un flujo de materiales más rápido. Ésta es una ventaja significativa para todos los colaboradores de **DEUBLIN** en el mundo.

En una palabra - **DEUBLIN** establece nuevos estándares.



Desdoblarse para visualizar la tabla de selección DEUBLIN

Tabla de Selección de Juntas Rotativas *DEUBLIN*

Código de mercancías:
84 87 90.90

Tamaño	Serie	Cond. de Trabajo máx.			Características especiales	Páginas
		P bar	T °C	n rpm		
Para Agua y Aceite Térmico hasta 120 °C						6 - 22
DN 10 - 50	57	10	90	3.500	rodamientos lubricados de por vida	6 - 11
DN 10 - 50	55	50	120	3.500	uso general, estándar	7 - 11
DN 40, 50 & 65	555, 655, 755	50	120	1.500	uso general, estándar	12 - 13
DN 65	755	14	120	750	uso general, con brida	14
DN 80	57 solo para agua	10	120	500	uso general con rosca o brida	15 - 16
DN 10 - 40	54	120	71	3.500	con cartucho de reparación	17
DN 50 - 100	6000	10	120	750	para agua	18 - 21
DN 125	F	10	120	750	acero inoxidable	22
Para Vapor y Aceite Térmico hasta 230 °C						23 - 30
DN 10 & 15	N Vapor Sat.	17	200	750	cojinete de grafito y sello esférico	23
DN 10 & 15	N Aceite Térm.	7	230	750	cojinete de grafito y sello esférico	23
DN 20 - 50	9000 Vapor Sat.	10	185	400	cojinete de grafito y sello esférico	24 - 25
DN 40	HPS Vapor Sat.	17	200	400	para corrugadoras	26
DN 20 - 125	H Vapor Sat.	10	185	180	doble cojinete de grafito y sello esférico	27 - 30
DN 20 - 125	H Aceite Térm.	7	230	350	doble cojinete de grafito y sello esférico	27 - 30
Para Aire e Hidráulica						31 - 45
DN 10 - 50	14000	60	120	1.500	autosoportada o empotrada en el eje	31
DN 6 - 40	1005, 1102, 1115 1205, 2200, 250 355, 452	70	120	3.500	para aplicaciones estándar condiciones de trabajo específicas, ver página 32	32 - 34 32 - 34
DN 6 - 10	1005, 1102, 1115	70	120	3.500	empotradas en el eje	34
DN 8 - 40	D	450	120	20	para aplicaciones de alta presión	35
DN 8 - 25	AP	400	90	1.500	alta presión y altas RPM	36
DN 8 - 20	7100	250	60	500	alta presión hidráulica	37
DN 8 - 20	1690, 1790, 1890	210	120	250	diseño tandem	38 - 39
DN 8 & 15	17, 21 & 2117	210	120	250	DEU-PLEX	40
DN 10 & 15	1379, 1479	250	80	250	multiuso	41
DN 10	1500	10	120	1.500	DEU-PLEX, para aire lubricado	42
DN 15	1590, 1579	70	120	1.500	DEU-PLEX	43
DN 6 - 10	2620	140	71	12.000	2 pasos para fluidos diferentes	44 - 45
Para Líquido de Corte						46 - 48
DN 6 - 10	1116	70	71	12.000	Closed Seal para trabajar con taladrina en continuo	46
DN 10	1101	105	71	15.000	Closed Seal para altas RPM	47
DN 6 - 10	1109	140	71	20.000	funcionamiento en seco (POP-OFF™) autosoportada	48
Para Agua en Máquinas de Colada Continua						49
DN 15 - 40	2400	10	120	100	empotradas en el eje	49
Versiones Especiales para Aplicaciones Específicas						50 - 51
SP0152		8 / 200	70	500	Junta de 7 pasos para mesa rotativa (aire compr. y aceite hydr.)	50
SP0436		8	70	350	2 Pasos sellos sin contacto para amarre / desamarre (aire comprimido)	50
7100-1010 + SP0077		100 / 400	70	450 / 600	Diseño tándem para rebobinadoras de acero (fluidos hydr. y grasa)	50
SR0020		10	50	250	Colector eléctrico de 10 pasos con una junta rotativa de 1 paso (aire comprimido)	51
6506-230-131032		10	160	1.300	Junta de 2 pasos para aplicaciones de aceite térmico	51
7000-081		10	93	1.500	Instalaciones ATS (aceite comprimido)	51

¡Atención!

Para aplicaciones que sobrepasen los límites especificados y/o conexiones de rotor no indicadas, contactar con el departamento técnico de **DEUBLIN**. Disponemos de diseños especiales para condiciones de trabajo superiores. Indiquen fluido, tamaño, velocidad (RPM), presión, temperatura y conexión a máquina. Consulte nuestras "Instrucciones para la Instalación de Flexibles y el Montaje de las Juntas Rotativas **DEUBLIN**", en página 56. – **Dimensiones en mm.**

Sujeto a cambios técnicos y/o dimensionales sin notificación previa.

Sellado

Las primeras juntas rotativas aplicaban toda la presión del fluido para mantener los sellos en contacto. La lógica indica que al aumentar la presión, se incrementan también las fuerzas que mantienen los sellos unidos - mayor presión = un mejor y más fuerte sellado.

Por ello se denominaban "juntas a presión".

Sin embargo, un aumento de presión sobre la cara del sello rotativo implicaba también un aumento de la fricción, un par de giro más elevado y un desgaste superior. La vida útil de la junta no resultaba satisfactoria.

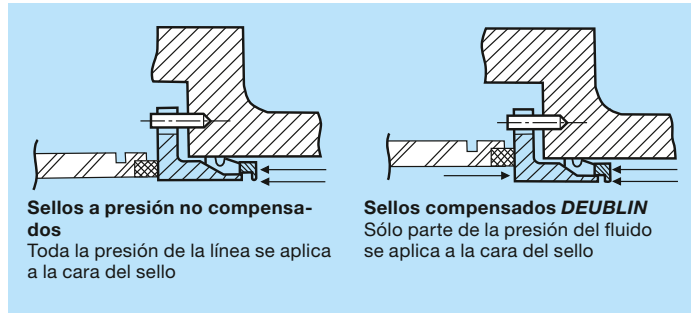

DEUBLIN, consciente de esta desventaja, desarrolló los denominados "Sellos Compensados", una mejora decisiva. Se trata simplemente de que la carga o presión sobre las caras de los sellos se mantenga a un mínimo, independientemente de la presión del fluido, lo que da como resultado una junta que gira libremente y se prolonga la vida útil del sello. Un óptimo rango de equilibrado permite que entre las caras de los sellos penetre una fina película de fluido, que actúa como "lubricante".

Para asegurar el sellado en un sistema no presurizado, el sello flotante está precargado por el muelle (ver esquema).

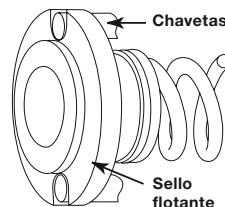

Sello Flotante enchavetado

Fabricación

Toda la gama de productos **DEUBLIN** se fabrica con tecnología punta, desde el primer plano hasta el producto final. Los modernos centros de mecanizado CNC transforman los materiales de la más alta calidad en componentes de precisión. Las nuevas tecnologías y las más innovadoras aplicaciones contribuyen a rentabilizar la producción.

Una vez montadas a **CADA** junta rotativa se le realiza un control de fugas, como parte del procedimiento de inspección final, antes de su expedición.

El elemento esencial de una junta rotativa es la combinación de sellado. Las caras de los sellos, fabricadas en acero, grafito, bronce, cerámica, carburo de tungsteno o carburo de silicio, están micropulidas, dando un acabado superficial de 0,025 RMS y una superficie ópticamente plana de 2 franjas de luz. Para asegurar estas especificaciones, se comprueban las franjas de luz con luz monocromática (ver esquema).



Sellos micropulidos

El Sistema **DEUBLIN** DPS (**DEUBLIN** Performance System) se centra en la producción basada en la demanda del cliente. A través de la producción orientada a la demanda, el equilibrio de los recursos disponibles y evitar las actividades que no aportan valor añadido, todo el proceso productivo de **DEUBLIN** se adapta a los requerimientos de los clientes. **Hoy en día una amplia gama de modelos pueden enviarse dentro en 3 días hábiles.**

Especificaciones de Rosca usadas en este Catálogo

Símbolo	Descripción	Símbolo	Descripción
1/2 NPT	(American) National Pipe Thread	G 1/2	(BSP) ISO 228 (DIN 259) Rosca cilíndrica
5/8-18 UNF	Unified National Fine Thread	M 22x1,5	ISO Rosca métrica
1-14 UNS	Unified National Special	R 1/8	ISO 7/1 (DIN 2999) Rosca tubo sifón (externo cónico)
RH o LH	Rosca Derecha o Rosca Izquierda	Rc 3/4	ISO 7/1 (DIN 2999) Rosca tubo sifón (interno cónico)
Rp 1/2	ISO 7/1 (DIN 2999) Rosca tubo sifón (interno cilíndrico)		

Fiabilidad

Años de experiencia, contacto constante con nuestros clientes y mejoras productivas tanto internas como de suministradores externos, han permitido a **DEUBLIN** ofrecer juntas rotativas fiables y con la más avanzada tecnología punta. La compatibilidad perfecta entre la combinación de sellos y el fluido, garantiza la máxima vida de servicio para cada aplicación particular.

La pulcritud y eficiencia de nuestro taller en la manipulación de las juntas, es tanto un requisito de nuestros clientes, como el cumplimiento de la política de **DEUBLIN**.

El mercado exige productos cada vez de mayor duración y para condiciones de trabajo más extremas.

Además de los nuevos diseños y de las constantes modificaciones de los productos existentes, damos máxima prioridad a ofrecer una combinación de sellado más resistente al desgaste, para cumplir las exigencias del mercado. **DEUBLIN** ofrece estas



combinaciones de sellos bajo la designación E.L.S. (**Extended Life Sealing**).

Servicio

Para **DEUBLIN** un servicio orientado al cliente significa:

Adaptación y/o diseño de juntas nuevas para exigencias especiales, asesoramiento técnico completo en la selección de la junta tanto desde las dependencias de **DEUBLIN** como en campo por nuestros representantes, plazos de entrega cortos de todos los componentes seleccionados y, finalmente, una rápida solución a cualquier problema.

Los largos paros de máquina son cosa del pasado.

Fabricamos un amplio surtido de juntas para stock, a fin de poder ofrecer un suministro rápido. Un sistema de almacén automatizado nos permite localizar rápida y eficientemente todos los componentes necesarios.

Los plazos de entrega para contratos de productos especiales son sólo ligeramente más largos, ya que disponemos de un sistema de producción moderno y optimizado para garantizar una rápida producción.

Nuestro sistema CAD de altas prestaciones garantiza la realización de requerimientos especiales, como son modificaciones de una junta existente o diseños completamente nuevos. El cliente recibe en un corto período de tiempo la cotización incluyendo el plano técnico y el precio. La producción de las juntas rotativas empieza cuando el cliente remite el plano confirmado a **DEUBLIN**.

Reparación

Básicamente, todas las juntas **DEUBLIN** se pueden reparar en nuestra fábrica.

Una vez devueltas, se desmontan, se limpian y se reemplazan todos los componentes desgastados por otros de nuevos. Finalmente se montan y se prueban, y el cliente recibe una junta que está como nueva y con la garantía estándar.

Para poder acogerse a la garantía, la junta debe ser devuelta SIN ABRIR. La causa del fallo se estudiará y si el cliente lo desea, se le remitirá un informe para su uso personal. Los resultados del análisis determinarán si la junta se repara con cargo o sin cargo. Muchos productos **DEUBLIN** pueden ser reparados en campo por el usuario.

Para cada grado de desgaste disponemos un conjunto de reparación diferente. Estos conjuntos se pueden solicitar a **DEUBLIN**



con sus respectivas instrucciones de reparación (ver apartado de Sistema de Numeración).

Sistema de Numeración

Las referencias de **DEUBLIN** para juntas rotativas estándar consisten en grupos de varios dígitos. Cada grupo describe una característica especial como la aplicación, la combinación de sellado o la conexión del rotor (ver ejemplo).

La codificación de los conjuntos de reparación se diferencia de su respectiva junta rotativa por la inserción de una letra (B o C) que describe el tipo de reparación. La letra B se utiliza para los conjuntos de reparación extensiva y la letra C para los conjuntos de reparación estándar (ver ejemplo).

Desde el año 2009, todas las series 54, 55 y 57 disponen de modelos especiales para "ATEX", atmósferas potencialmente explosivas. Las juntas que cumplen la directriz "ATEX" se identifican con un "X" entre los primeros dos grupos de números.

Ejemplo de Referencia:

255-000-284

└─ rotor
└─ combinación de sellado
└─ modelo / serie / tamaño

250-681

└─ diseño de codo para doble paso
└─ serie / tamaño

255-000B284

└─ conjunto de reparación extensiva

257-000C

└─ conjunto de reparación estándar

255X000-284

└─ Serie ATEX



DEUBLIN

Juntas Rotativas Serie 57 con Sellos de Carburo de Silicio para Agua, DN 10 - 50

- diseño de simple y doble paso
- junta rotativa auto soportada
- conexión del cuerpo radial
- sellos compensados
- sello del rotor enchavetado
- fácil y rápida sustitución de los elementos de sellado (sello del rotor, sello flotante)
- rodamientos de bolas lubricados de por vida
- para agua de baja calidad
- 3 orificios de aireación
- cuerpo de latón forjado
- rotor en acero inoxidable
- características especiales:
orificios de aireación roscados, rodamientos protegidos contra salpicaduras, versiones niqueladas

Condiciones de Trabajo

Presión Máx. Agua		150 PSI	10 bar
Velocidad Máx. rotor con Rosca Cilíndrica:	Modelo		
	57 -257	3,500 RPM	3.500 min ⁻¹
	357	3,000 RPM	3.000 min ⁻¹
	527 -557	2,500 RPM	2.500 min ⁻¹
	657	750 RPM	750 min ⁻¹
Temperatura Máx.	90 °C	> 90°C consulte con DEUBLIN	

Para más información contacte con **DEUBLIN** o su distribuidor.

Par de Giro Serie 57

DN	ft.lbs	Nm
10	0.18	0,25
15	0.37	0,50
20	0.74	1,00
25	1.48	2,00
32	1.62	2,20
40	2.14	2,90
50	3.32	4,50

Combinación de Sellado – Estándar

- Grafito/Carburo de Silicio
- Larga vida de servicio

Combinación de Sellado E.L.S. (Extended Life Sealing)

- Carburo de Silicio/Carburo de Silicio para condiciones severas (mala calidad del agua)

Desde el año 2009, todas las series 54, 55 y 57 disponen de modelos especiales para "ATEX", atmósferas potencialmente explosivas.

Reparación de las Juntas

La Serie 57 ha sido diseñada para permitir la rápida sustitución del Sello Flotante y del Sello del Rotor.

El sello de la Serie 57 se asienta en un alojamiento enchavetado en el extremo del rotor. El sello desgastado simplemente se extrae y en su lugar se coloca el nuevo sello. Al no ser necesario reemplazar todo el rotor o volverlo a lapear, la reparación se realiza rápida y fácilmente en campo. Además, al cambiar sólo los sellos, el coste de la reparación es muy económico.

Para solicitar el Conjunto de Reparación, ver Pág. 5.

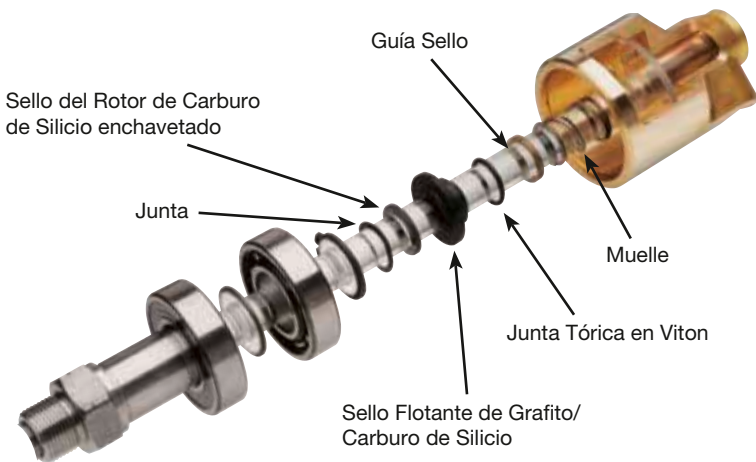

DEUBLIN

Juntas Rotativas Serie 55 para Uso General, DN 10 - 50

- diseño de simple y doble paso
- junta rotativa auto soportada
- conexión del cuerpo radial
- sellos compensados
- 3 orificios de aireación
- cuerpo de latón forjado
- rotor en acero inoxidable
- características especiales:
orificios de aireación roscados,
rodamientos protegidos contra salpicaduras,
versiones niqueladas
y/o diseño de bajo par
- Guía de Lubricación, página 52

Para más información contacte con **DEUBLIN** o su distribuidor.



Condiciones de Trabajo

Presión Máx. Agua	Modelo 55 -555	750 PSI	50 bar
Presión Máx. Agua	Modelo 655	200 PSI	14 bar
Presión Máx. Vapor Saturado (Intermitente)		14 PSI	1 bar
Presión Máx. Aceite Térmico		100 PSI	6,6 bar
Velocidad Máx. rotor con Rosca Cilíndrica	Modelo 55 -255	3,500 RPM	3.500 min ⁻¹
	355	3,000 RPM	3.000 min ⁻¹
	525 -555	2,500 RPM	2.500 min ⁻¹
	655	750 RPM	750 min ⁻¹

Temperatura Máx. 120 °C > 120 °C consulte con **DEUBLIN**

Par de Giro Serie 55

DN	ft.lbs	Nm
10	0.25	0,34
15	0.35	0,50
20	0.50	0,68
25	1.25	1,80
32	1.25	1,80
40	2.50	3,40
50	3.00	4,07

Combinación de Sellado – Estándar

- Grafito/Bronce para agua
- aplicaciones múltiples
- opcional:**
- Grafito/Cerámica para aceite térmico, agua caliente y vapor saturado

Combinación de Sellado – E.L.S. (Extended Life Sealing)

- Carburo de Tungsteno/Cerámica para condiciones severas (mala calidad del agua), Temperatura Máx. 90°C

Desde el año 2009, todas las series 54, 55 y 57 disponen de modelos especiales para "ATEX", atmósferas potencialmente explosivas.

Vista seccionada de una junta de doble paso con tubo sifón fijo. Las juntas de simple paso disponen de un tapón roscado en lugar del codo.

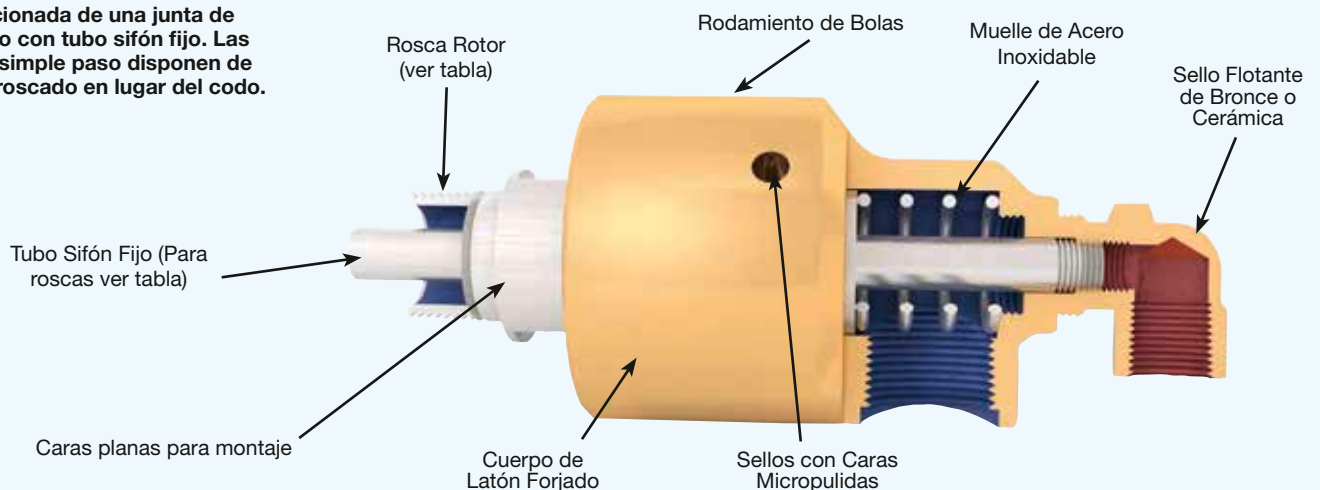

Serie 57 y 55 - Juntas Simple Paso DN 10 - 50

Las juntas de simple paso se utilizan cuando la línea de suministro y la de retorno están conectadas en lados opuestos del cilindro o rodillo.

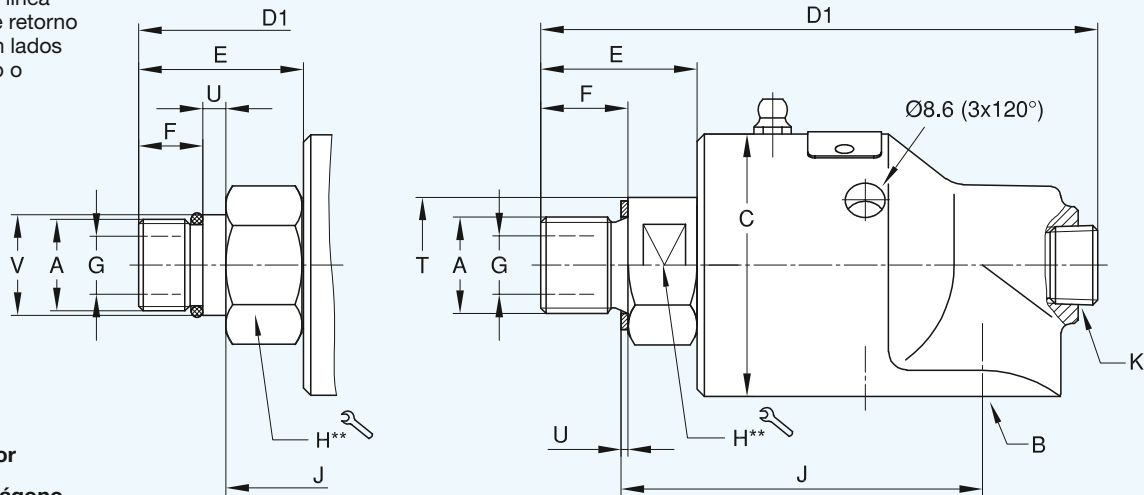

Rotor con Centrador

** DN 10 - 20 = hexágono
 DN 25 - 50 = dos caras planas

DN	B	Referencia (Modelo básico)				A Conexión del Rotor	C Ø	D1	E	F	G Ø	H	J	K NPT	T	U	V Ø	kg
		Modelo 57 STD	Modelo 57 E.L.S.	Modelo 55 STD	Modelo 55 E.L.S.													
10	G 3/8	57-130-094	57-145-094	55-655-094	55-842-192	G 3/8 RH	45	100	26	16	9,5	22	64	1/4	-	1,5	-	0,6
	G 3/8	57-130-095	57-145-095	55-655-095	55-842-193	G 3/8 LH	45	100	26	16	9,5	22	64	1/4	-	1,5	-	0,6
	3/8 NPT	57-000-094	57-050-094	55-000-094	55-147-192	G 3/8 RH	45	100	26	16	9,5	22	64	1/4	-	1,5	-	0,6
	3/8 NPT	57-000-095	57-050-095	55-000-095	55-147-193	G 3/8 LH	45	100	26	16	9,5	22	64	1/4	-	1,5	-	0,6
15	G 1/2	157-130-151	157-145-151	155-122-151	155-754-252	G 1/2 RH	57	119	35	19	12,7	30	79	3/8	-	1,5	-	1,2
	G 1/2	157-130-152	157-145-152	155-122-152	155-754-253	G 1/2 LH	57	119	35	19	12,7	30	79	3/8	-	1,5	-	1,2
	G 1/2	157-130-738	157-145-738	155-122-738	155-754-739	M 20 x 1,5 RH	57	121	37	14	12,7	30	79	3/8	-	5	22g6	1,2
	G 1/2	157-130-835	157-145-835	155-122-835	155-754-833	M 20 x 1,5 LH	57	121	37	14	12,7	30	79	3/8	-	5	22g6	1,2
	1/2 NPT	157-000-151	157-050-151	155-000-151	155-208-252	G 1/2 RH	57	119	35	19	12,7	30	79	3/8	-	1,5	-	1,2
	1/2 NPT	157-000-152	157-050-152	155-000-152	155-208-253	G 1/2 LH	57	119	35	19	12,7	30	79	3/8	-	1,5	-	1,2
20	G 3/4	257-130-284	257-145-284	255-269-284	255-421-445	G 3/4 RH	73	136	34	19	17,5	36	95	1/2	-	2	-	2,1
	G 3/4	257-130-285	257-145-285	255-269-285	255-421-446	G 3/4 LH	73	136	34	19	17,5	36	95	1/2	-	2	-	2,1
	G 3/4	257-130-014	257-145-014	255-269-014	255-421-469	M 35 x 1,5 RH	73	140	38	15	17,5	41	102	1/2	-	2	-	2,2
	G 3/4	257-130-015	257-145-015	255-269-015	255-421-470	M 35 x 1,5 LH	73	140	38	15	17,5	41	102	1/2	-	2	-	2,2
	G 3/4	257-130-048	257-145-048	255-269-458	255-421-936	M 27 x 1,5 RH	73	137	35	15	17,5	36	92	1/2	-	6	28g6	2,1
	G 3/4	257-130-104	257-145-104	255-269-459	255-421-937	M 27 x 1,5 LH	73	137	35	15	17,5	36	92	1/2	-	6	28g6	2,1
	3/4 NPT	257-000-284	257-050-284	255-000-284	255-052-445	G 3/4 RH	73	136	34	19	17,5	36	95	1/2	-	2	-	2,1
	3/4 NPT	257-000-285	257-050-285	255-000-285	255-052-446	G 3/4 LH	73	136	34	19	17,5	36	95	1/2	-	2	-	2,1
25	G 1	357-130-222	357-145-222	355-204-222	355-215-378	G 1 RH	83	163	42	22	25	36	108	3/4	45	2	-	3,1
	G 1	357-130-223	357-145-223	355-204-223	355-215-379	G 1 LH	83	163	42	22	25	36	108	3/4	45	2	-	3,1
	G 1	357-130-235	357-145-235	355-204-235	355-215-381	M 35 x 1,5 RH	83	157	36	15	25	36	108	3/4	45	2	-	3,1
	G 1	357-130-236	357-145-236	355-204-236	355-215-382	M 35 x 1,5 LH	83	157	36	15	25	36	108	3/4	45	2	-	3,1
	1 NPT	357-000-222	357-050-222	355-000-222	355-064-378	G 1 RH	83	163	42	22	25	36	108	3/4	45	2	-	3,1
	1 NPT	357-000-223	357-050-223	355-000-223	355-064-379	G 1 LH	83	163	42	22	25	36	108	3/4	45	2	-	3,1
32	G 1 1/4	527-130-054	527-145-054	525-301-054	525-398-122	G 1 1/4 RH	91	189	54	28	31,8	46	119	1	58	2	-	4,1
	G 1 1/4	527-130-055	527-145-055	525-301-055	525-398-123	G 1 1/4 LH	91	189	54	28	31,8	46	119	1	58	2	-	4,1
	1 1/4 NPT	527-000-054	527-050-054	525-000-054	525-097-122	G 1 1/4 RH	91	189	54	28	31,8	46	119	1	58	2	-	4,1
	1 1/4 NPT	527-000-055	527-050-055	525-000-055	525-097-123	G 1 1/4 LH	91	189	54	28	31,8	46	119	1	58	2	-	4,1
40	G 1 1/2	557-130-198	557-145-198	555-385-198	555-378-288	G 1 1/2 RH	108	228	72	29	38	55	149	1 1/4	65	2	-	6,7
	G 1 1/2	557-130-199	557-145-199	555-385-199	555-378-289	G 1 1/2 LH	108	228	72	29	38	55	149	1 1/4	65	2	-	6,7
	G 1 1/2	557-130-200	557-145-200	555-385-200	555-378-418	M 50 x 1,5 RH	108	222	66	23	38	55	149	1 1/4	65	2	-	6,5
	G 1 1/2	557-130-201	557-145-201	555-385-201	555-378-419	M 50 x 1,5 LH	108	222	66	23	38	55	149	1 1/4	65	2	-	6,5
	1 1/2 NPT	557-000-198	557-050-198	555-000-198	555-033-288	G 1 1/2 RH	108	228	72	29	38	55	149	1 1/4	65	2	-	6,7
	1 1/2 NPT	557-000-199	557-050-199	555-000-199	555-033-289	G 1 1/2 LH	108	228	72	29	38	55	149	1 1/4	65	2	-	6,7
50	G 2	657-130-124	657-145-124	655-527-124	655-930-124	G 2 RH	118	248	65	29	47,6	60	165	1 1/4	70	2,5	-	7,6
	G 2	657-130-125	657-145-125	655-527-125	655-930-125	G 2 LH	118	248	65	29	47,6	60	165	1 1/4	70	2,5	-	7,6
	2 NPT	657-000-124	657-050-124	655-500-124	655-502-124	G 2 RH	118	248	65	29	47,6	60	165	1 1/4	70	2,5	-	7,6
	2 NPT	657-000-125	657-050-125	655-500-125	655-502-125	G 2 LH	118	248	65	29	47,6	60	165	1 1/4	70	2,5	-	7,6

Instalaciones de doble paso con tubo

Las Juntas **DEUBLIN** para agua pueden adaptarse para aplicaciones de doble paso, cuando el fluido circula a través del tubo sifón y alrededor del mismo. Los codos de doble paso están disponibles en 3 diseños para adaptarse a los diferentes sistemas de suministro. Las directrices que se muestran a continuación se han de seguir cuidadosamente. Un diseño deficiente

del sistema de suministro puede contribuir al fallo prematuro de la junta.

Cuando se necesitan tubos largos o hay altas velocidades, se debe utilizar un adaptador para evitar transmitir fuerzas de tubos rígidos, agua en cascada o vibraciones a la junta. A continuación se muestra un adaptador típico.

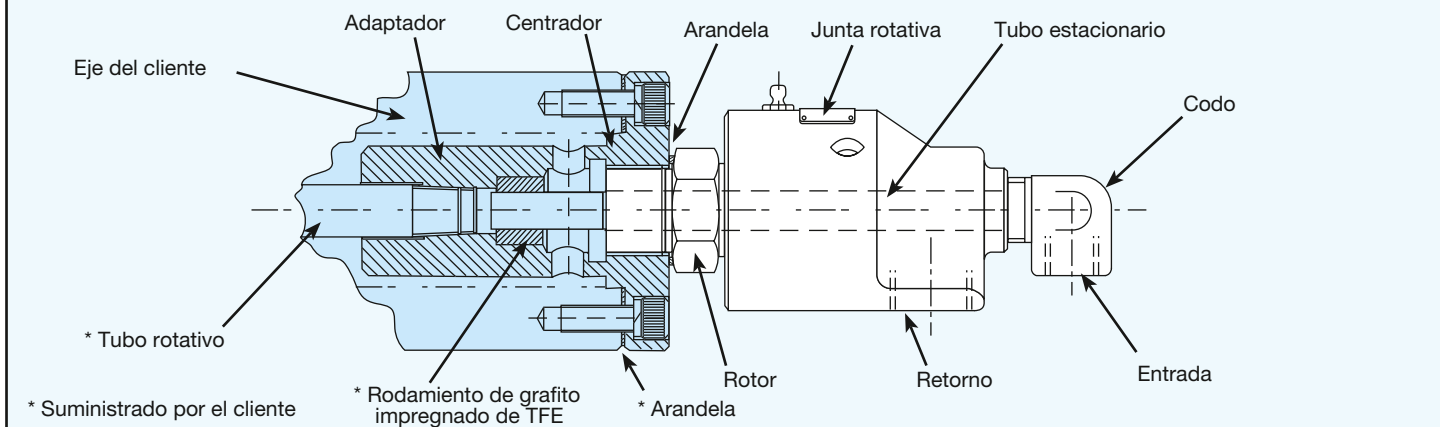

Tubo roscado

La rosca del tubo sifón tiene el tamaño más grande posible para admitir el máximo caudal para cada tamaño de junta. Tensiones en la rosca del tubo sifón pueden causar roturas que impliquen que el tubo sifón caiga dentro del rodillo. Por esta razón la longitud máxima del tubo sifón no debe superar 4 longitudes de junta (4 x D1) y se debe evitar una velocidad de giro superior a 1.000 rpm.

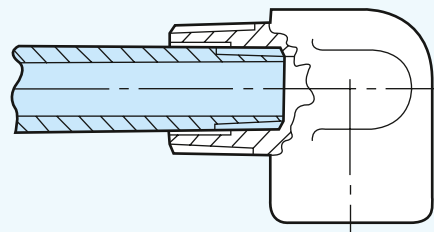

Tubo fijo

Un tubo sifón de acero inoxidable delgado soldado con plata al codo de doble paso, crea el conjunto más fuerte y ligero. Las secciones de pared más delgadas permiten vehicular mayores flujos que con tubos roscados.

Los caudales máximos se obtienen con la mayor tubería disponible para cada tamaño de junta. La longitud del tubo se limita a 6 longitudes de juntas (6 x D1). Se puede trabajar a velocidades de hasta 3.500 rpm.

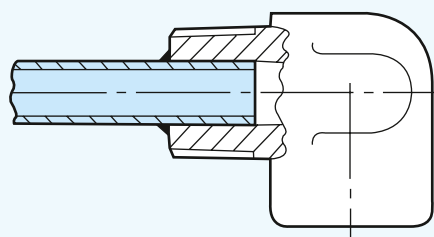

Sifón rotativo

Los tubos sifones rotativos están fijados internamente y giran con el rodillo. El codo de doble paso ayuda a soportar el tubo y evita la interconexión entre los dos pasos. El tubo debe ser recto y concéntrico con el eje central para evitar cargas excesivas a la junta. La junta también debe tener un rotor con rosca recta (por ejemplo 1" - 14" UNS) en lugar de una rosca cónica para asegurar la concentricidad. Evitar trabajar a velocidades superiores a las 1.000 rpm.

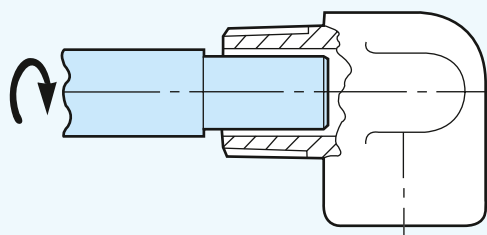

Serie 57 y 55 - Juntas Doble Paso DN 10 - 50 para Tubo Sifón Fijo, Roscado

Las juntas de doble paso se utilizan cuando la línea de suministro y la de retorno están conectadas en el mismo lado del cilindro o rodillo. La longitud máxima admitida del tubo sifón auto soportado es $4 \times D_2$; Velocidad máxima 1.000 RPM; para velocidades superiores utilice Tubo Sifón Partido.

Para información adicional de modelos básicos y pesos de Juntas Rotativas con Rotor con Centrador, ver página 8.

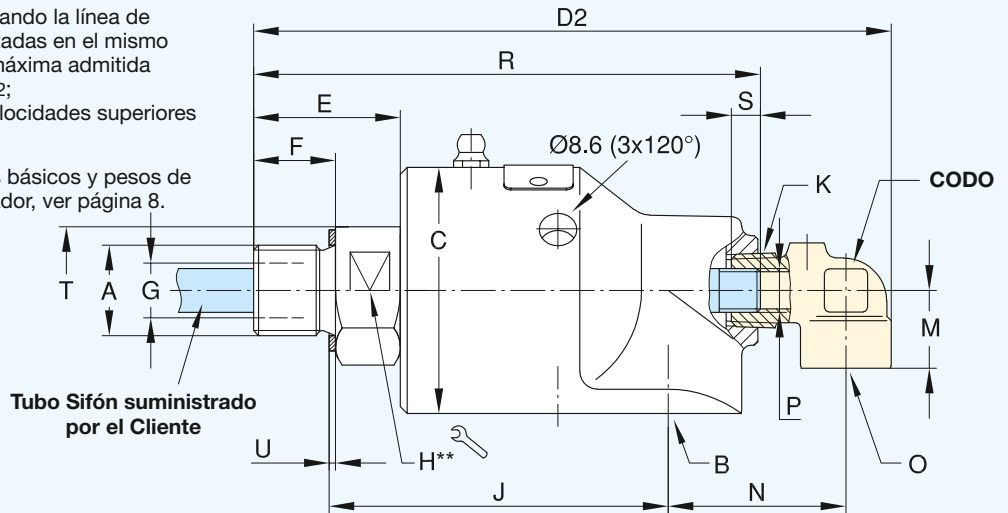

** DN 10 - 20 = hexágono
DN 25 - 50 = dos caras planas

DN	O	Fijo, roscado				Rotativo				Partido Referencia CODO	+ Auto-centrado Referencia CODO	L	P Ø H9	Q	S	D ₂	M	N
		Referencia CODO	P Tubo sifón	R	S	Referencia CODO	P Tubo sifón Ød11	R	S									
10	G 1/4	55-121	M 6	99	8	55-807	5,8	103	20	55-843	---	171	6	5	55	124	18	36
	G 1/4	55-121	M 6	99	8	55-807	5,8	103	20	55-843	---	171	6	5	55	124	18	36
	1/4 NPT	55-120	M 6	99	8	55-446	5,8	103	20	55-445	---	171	6	5	55	124	18	36
	1/4 NPT	55-120	M 6	99	8	55-446	5,8	103	20	55-445	---	171	6	5	55	124	18	36
15	G 3/8	155-581	G 1/8	118	8	155-709	9,8	124	30	150-232	155-981	201	10	8	60	147	18	40
	G 3/8	155-581	G 1/8	118	8	155-709	9,8	124	30	150-232	155-981	201	10	8	60	147	18	40
	G 3/8	155-581	G 1/8	120	8	155-709	9,8	124	30	150-232	155-981	201	10	8	60	149	18	40
	G 3/8	155-581	G 1/8	120	8	155-709	9,8	124	30	150-232	155-981	201	10	8	60	149	18	40
	3/8 NPT	155-199	G 1/8	118	8	155-471	9,8	124	30	155-470	155-797	201	10	8	60	147	18	40
	3/8 NPT	155-199	G 1/8	118	8	155-471	9,8	124	30	155-470	155-797	201	10	8	60	147	18	40
20	G 1/2	251-351	G 1/4	137	12	251-352	12,8	143	32	251-551	251-371	208	13	11	60	171	26	46
	G 1/2	251-351	G 1/4	137	12	251-352	12,8	143	32	251-551	251-371	208	13	11	60	171	26	46
	G 1/2	251-351	G 1/4	141	12	251-352	12,8	146	32	251-551	251-371	208	13	11	60	174	26	46
	G 1/2	251-351	G 1/4	141	12	251-352	12,8	146	32	251-551	251-371	208	13	11	60	174	26	46
	G 1/2	251-351	G 1/4	137	12	251-352	12,8	143	32	251-551	251-371	208	13	11	60	172	26	46
	G 1/2	251-351	G 1/4	137	12	251-352	12,8	143	32	251-551	251-371	208	13	11	60	172	26	46
	1/2 NPT	250-368	G 1/4	137	12	250-681	12,8	143	32	250-680	250-994	208	13	11	60	171	26	46
	1/2 NPT	250-368	G 1/4	137	12	250-681	12,8	143	32	250-680	250-994	208	13	11	60	171	26	46
25	G 1/2	350-912	G 3/8	161	12	350-772	15,8	171	35	350-990	351-173	272	16	14	60	200	28	59
	G 1/2	350-912	G 3/8	161	12	350-772	15,8	171	35	350-990	351-173	272	16	14	60	200	28	59
	G 1/2	350-912	G 3/8	155	12	350-772	15,8	165	35	350-990	351-173	272	16	14	60	194	28	59
	G 1/2	350-912	G 3/8	155	12	350-772	15,8	165	35	350-990	351-173	272	16	14	60	194	28	59
	1/2 NPT	350-255	G 3/8	161	12	350-347	15,8	171	35	350-366	350-974	272	16	14	60	200	28	59
	1/2 NPT	350-255	G 3/8	161	12	350-347	15,8	171	35	350-366	350-974	272	16	14	60	200	28	59
32	G 3/4	525-594	G 1/2	186	14	525-480	21,8	196	40	525-931	525-926	285	22	20	60	234	35	72
	G 3/4	525-594	G 1/2	186	14	525-480	21,8	196	40	525-931	525-926	285	22	20	60	234	35	72
	3/4 NPT	525-079	G 1/2	186	14	525-237	21,8	196	40	525-236	525-592	285	22	20	60	234	35	72
	3/4 NPT	525-079	G 1/2	186	14	525-237	21,8	196	40	525-236	525-592	285	22	20	60	234	35	72
40	G 3/4	451-171	G 3/4	223	16	451-173	25,8	238	44	451-274	451-175	319	26	24	60	270	38	76
	G 3/4	451-171	G 3/4	223	16	451-173	25,8	238	44	451-274	451-175	319	26	24	60	270	38	76
	G 3/4	451-171	G 3/4	216	16	451-173	25,8	232	44	451-274	451-175	319	26	24	60	264	38	76
	G 3/4	451-171	G 3/4	216	16	451-173	25,8	232	44	451-274	451-175	319	26	24	60	264	38	76
	3/4 NPT	450-221	G 3/4	223	16	450-468	25,8	238	44	450-467	451-162	319	26	24	60	270	38	76
	3/4 NPT	450-221	G 3/4	223	16	450-468	25,8	238	44	450-467	451-162	319	26	24	60	270	38	76
50	G 1 1/4	450-534	G 1	252	26	450-612	32,1	253	50	655-174	655-707	382	34	31	60	312	45	96
	G 1 1/4	450-534	G 1	252	26	450-612	32,1	253	50	655-174	655-707	382	34	31	60	312	45	96
	1 1/4 NPT	451-242	G 1	252	26	450-625	31,8	253	50	655-966	655-968	382	34	31	60	312	45	96
	1 1/4 NPT	451-242	G 1	252	26	450-625	31,8	253	50	655-966	655-968	382	34	31	60	312	45	96

Serie 57 y 55 - Juntas Doble Paso para Tubo Sifón Rotativo DN 10 - 50

Las juntas de doble paso se utilizan cuando la línea de suministro y la de retorno están conectadas en el mismo lado del cilindro o rodillo. Velocidad máxima 1.000 RPM; para velocidades superiores utilice Tubo Sifón Partido.

Para información adicional de modelos básicos y pesos de Juntas Rotativas con Rotor con Centrador, ver página 8.

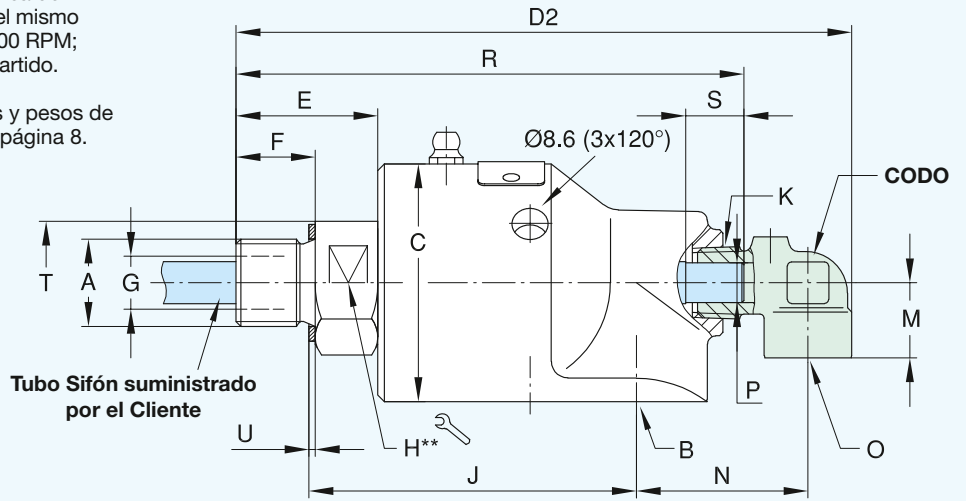

** DN 10 - 20 = hexágono
 DN 25 - 50 = dos caras planas

Serie 57 y 55 - Juntas Doble Paso DN 10 - 50 para Tubo Sifón Partido

Las juntas de doble paso se utilizan cuando la línea de suministro y la de retorno están conectadas en el mismo lado del cilindro o rodillo; Tubo sifón soldado; La longitud máxima del tubo sifón auto soportado es 4 x D2; Velocidad máxima 3.500 RPM; Para información adicional de modelos básicos y pesos de Juntas Rotativas con Rotor con Centrador, ver página 8.

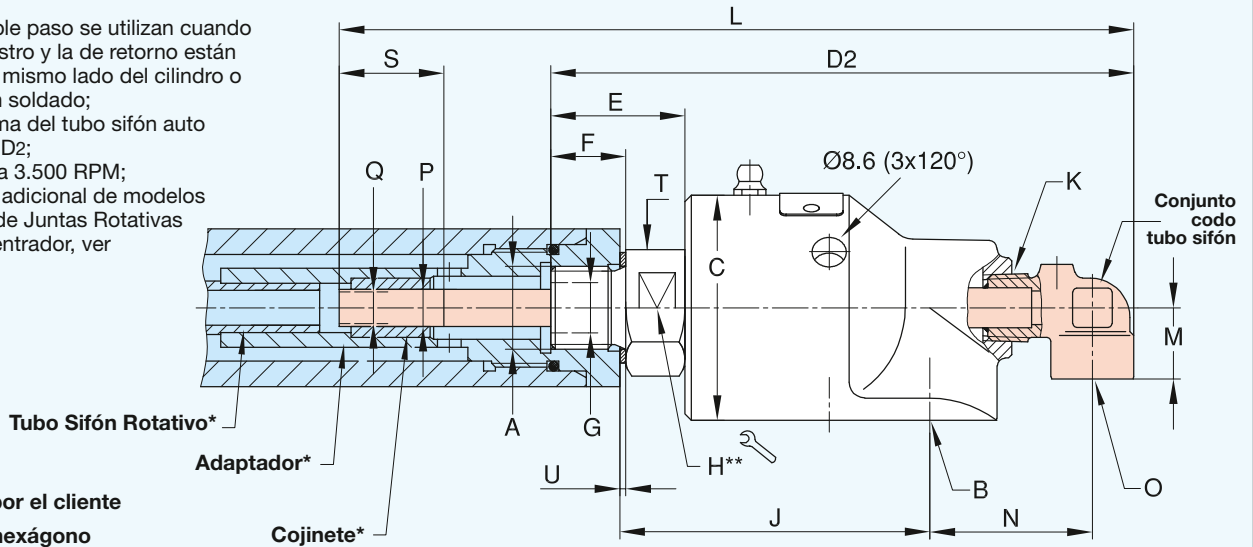

* Suministrado por el cliente
 ** DN 10 - 20 = hexágono
 DN 25 - 50 = dos caras planas

Serie 57 y 55 - Juntas Doble Paso DN 10 - 50 para Tubo Sifón Partido, con Auto Centrador de Tubo Sifón

Las juntas de doble paso se utilizan cuando la línea de suministro y la de retorno están conectadas en el mismo lado del cilindro o rodillo; Tubo sifón fijo con auto centrador; Velocidad máxima 3.500 RPM;

Para información adicional de modelos básicos y pesos de Juntas Rotativas con Rotor con Centrador, ver página 8.

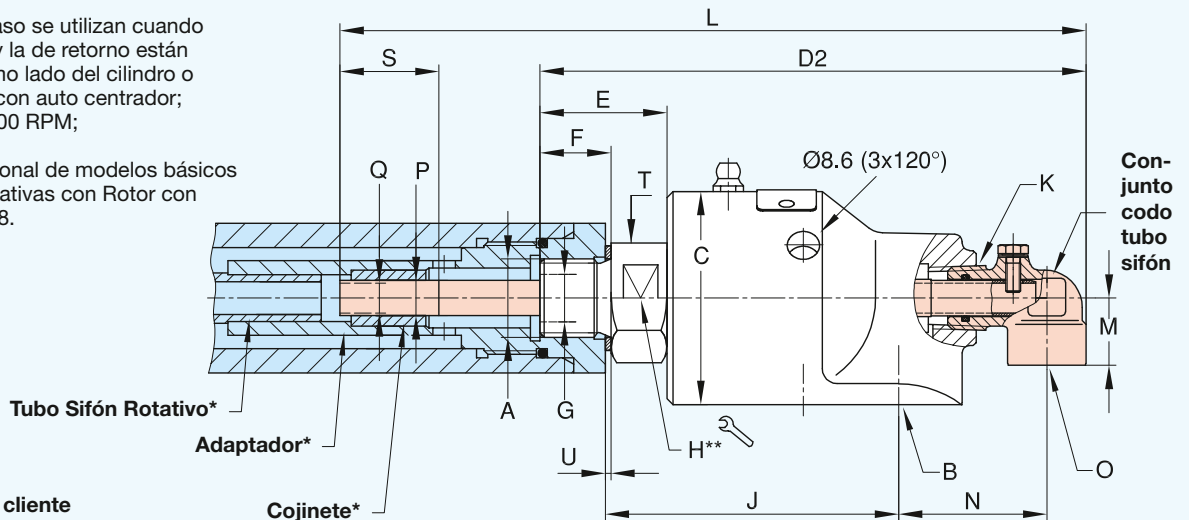

* suministrado por el cliente
 ** DN 10 - 20 = hexágono
 DN 25 - 50 = dos caras planas

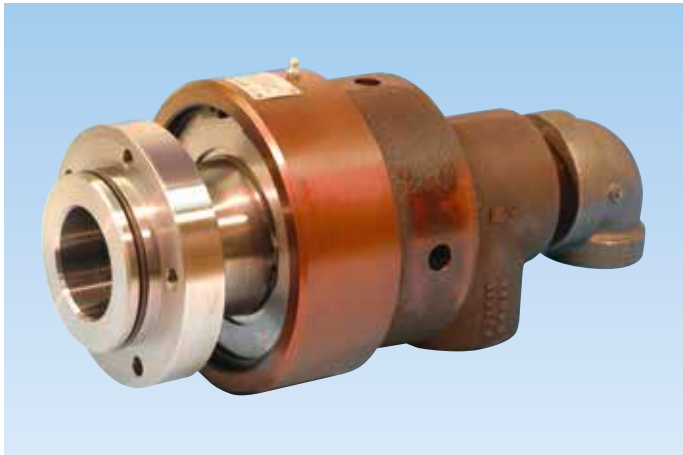

DEUBLIN

Juntas Rotativas con conexión Brida, DN 40, 50 y 65

- diseño de simple y doble paso
- junta rotativa auto soportada
- conexión del cuerpo radial
- 3 ó 4 orificios de aireación
- cuerpo de latón de fundición (DN 40 y 50) y hierro fundido (DN 65)
- rotor en acero
- Guía de Lubricación, página 52

Condiciones de Trabajo

Presión Máx. Agua	Modelo 555	730 PSI	50 bar
	655,755	200 PSI	14 bar
Presión Máx. Vapor Saturado (Interm.)		14 PSI	1 bar
Velocidad Máx.	Modelo 555	1,500 RPM	1.500 min ⁻¹
	655-755	1,000 RPM	1.000 min ⁻¹
Temperatura Máx.	120 °C	> 120°C consulte con DEUBLIN	

Sellos compensados:

- Estándar : Grafito/Bronce o Grafito/Cerámica
- E.L.S. (Extended Life Sealing) : Carburo de Tungsteno/ Cerámica

Para más información contacte con **DEUBLIN** o su distribuidor.

Juntas Simple Paso

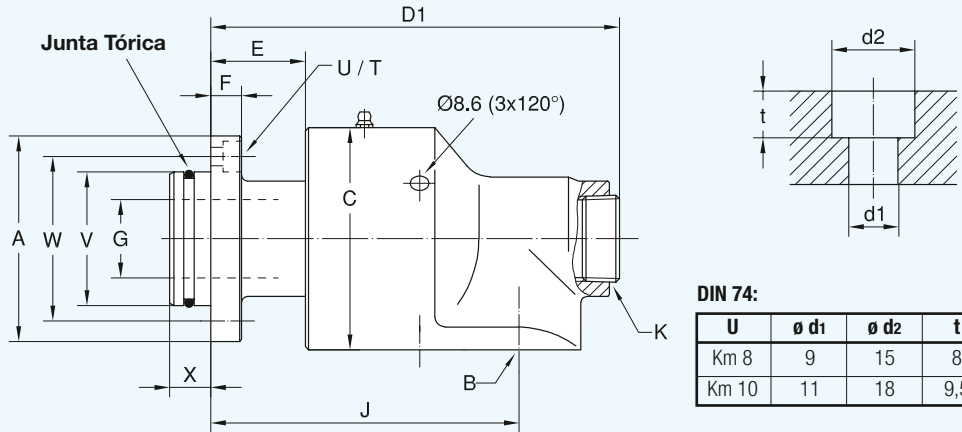

Junta Tórica para Brida

(Suministrada por **DEUBLIN**) para:
 Modelo Tamaño Junta Tórica
 555 58 x 4 Viton
 655 73 x 4 Viton

DN	B	Referencia	A ø	C ø	D1	E	F	G ø	J	K NPT	T	U DIN 74	V _{f7} ø PT	W ø	X	kg
40	G 1 1/2	555-385-765	100	108	202	46	15	38	150	1 1/4	5 x 72°	Km 8	65	80	20	7,3
50	G 2	655-527-421	125	118	229	46	15,5	47,6	172	1 1/4	5 x 72°	Km 10	80	100	20	8,8

Juntas Simple Paso

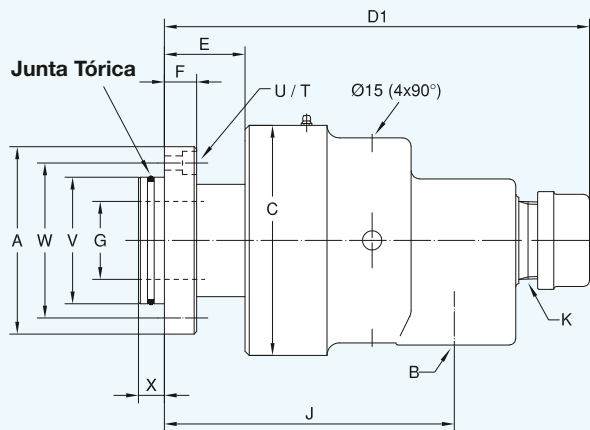

Junta Tórica para Brida

(Suministrada por **DEUBLIN**) para:
 Modelo Tamaño Junta Tórica
 755 90 x 4 Viton

DN	B NPT	Referencia		A ø	C ø	D1	E	F	G ø	J	K NPT	T	U DIN 74	V _{f7} ø PT	W ø	X	kg
		STD	E.L.S.														
65	2 1/2	755-713-495	755-726-495	145	178	317	63	26	60,3	225	2	5 x 72°	Km 10	98	120	20	22

Juntas Doble Paso para Tubo Sifón Roscado

Juntas Doble Paso para Tubo Sifón Rotativo

Junta Tórica para Brida
(suministrada por DEUBLIN) para:
Modelo Tamaño Junta Tórica
555 58 x 4 Viton
655 73 x 4 Viton

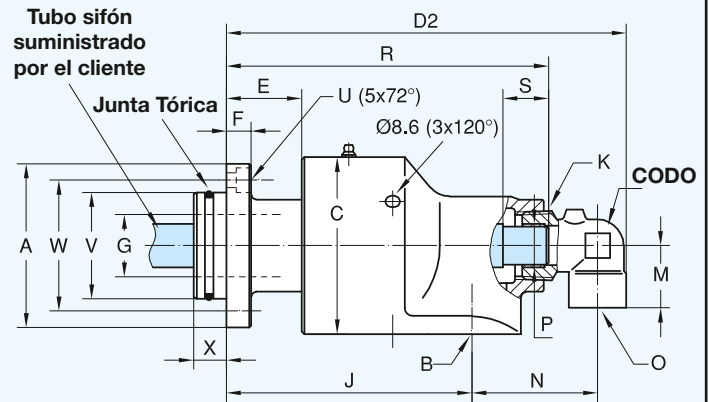
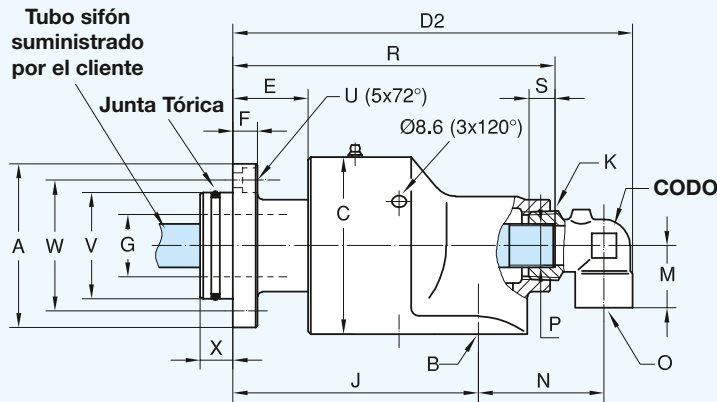

DN	B	O	Referencia	CODO	A ø	C ø	D ₂	E	F	G ø	J	K NPT	M	N	P Tubo	R	S	U** DIN 74	V _{f7} øPT	W ø	X	kg
40	G 1 1/2	G 3/4	555-385-765	451-171	100	108	244	46	15	38	150	1 1/4	38	76	G 3/4	196	16	Km 8	65	80	20	7,6
	G 1 1/2	G 3/4	555-385-765	451-173	100	108	244	46	15	38	150	1 1/4	38	76	ø 25,8 h 13	212	44	Km 8	65	80	20	7,6
50	G 2	G 3/4	655-527-421	451-171	125	118	271	46	15,5	47,6	172	1 1/4	38	82	G 3/4	223	16	Km 10	80	100	20	9
	G 2	G 3/4	655-527-421	451-173	125	118	271	46	15,5	47,6	172	1 1/4	38	82	ø 25,8 h 13	238	44	Km 10	80	100	20	9
	G 2	G 1 1/4	655-527-421	450-534	125	118	293	46	15,5	47,6	172	1 1/4	45	96	G 1	233	26	Km 10	80	100	20	9,1
	G 2	G 1 1/4	655-527-421	450-612	125	118	293	46	15,5	47,6	172	1 1/4	45	96	ø 32,1 h 13	234	50	Km 10	80	100	20	9,1

Juntas Doble Paso para Tubo Sifón Roscado

Juntas Doble Paso para Tubo Sifón Rotativo

Junta Tórica para Brida
(suministrada por DEUBLIN) para:
Modelo Tamaño Junta Tórica
755 90 x 4 Viton

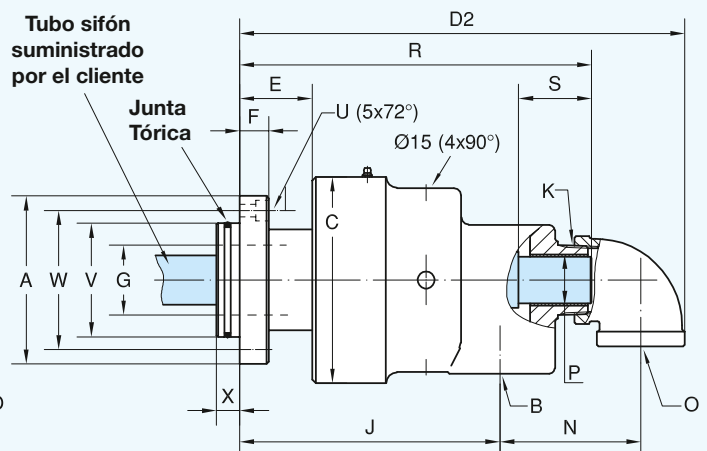
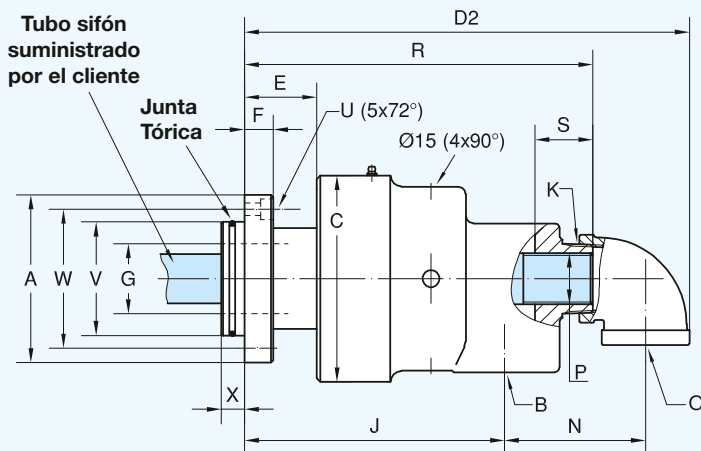

DN	B NPT	O NPT	Referencia		A ø	C ø	D ₂	E	F	G ø	J	K NPT	N	P Tubo	R	S	U** DIN 74	V _{f7} øPT	W ø	X	kg
			STD	E.L.S.																	
65	2 1/2	1 1/4	755-727-495-117	755-728-495-117	145	178	372	63	26	60,3	225	2	109	1 NPT	288	13	Km 10	98	120	20	23
	2 1/2	1 1/2	755-713-495-139	755-726-495-139	145	178	372	63	26	60,3	225	2	112	G 1 1/2	301	45	Km 10	98	120	20	23
	2 1/2	1 1/2	755-729-495-139	755-730-495-139	145	178	372	63	26	60,3	225	2	112	ø 39,9 h 13	308	70	Km 10	98	120	20	23

** Ver tabla DIN 74 en la página 12

DEUBLIN

Juntas Rotativas para Uso General, DN 65



Condiciones de Trabajo

Presión Máx. Agua	200 PSI	14 bar
Presión Máx. Vapor Saturado (Interm.)	14 PSI	1 bar
Velocidad Máx.	750 RPM	750 min ⁻¹
Par de giro a 120 PSI/8 bar	4 FT.LBS	5,4 Nm
Temperatura Máx.	120 °C	> 120 °C consulte con DEUBLIN

- diseño de simple y doble paso
- junta rotativa auto soportada
- conexión del cuerpo radial
- 4 orificios de aireación
- cuerpo de hierro de fundición
- rotor en acero
- características especiales:
 - diseño con tratamiento niquelado
 - orificios de aireación roscados
- Guía de Lubricación, página 52

Sellos compensados:

- Estándar : Grafito/Cerámica
- E.L.S. (Extended Life Sealing) : Carburo de Tungsteno/ Cerámica

Para más información contacte con **DEUBLIN** o su distribuidor.

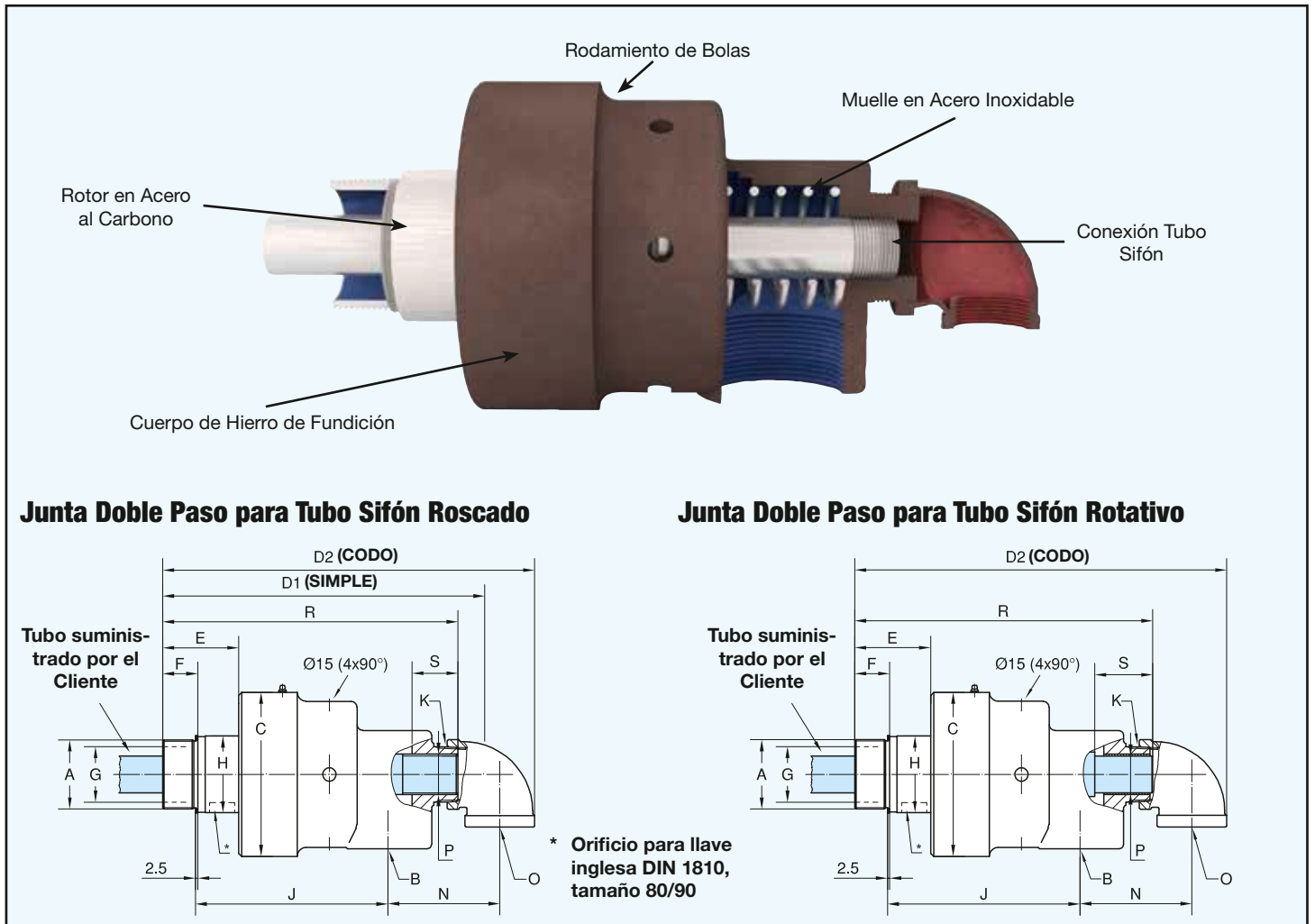

DN	B NPT	O NPT	Referencia		A Conexión del Rotor	C Ø	D1	D2	E	F	G Ø	H Ø	J	K NPT	N Tubo sifón	P	R	S	kg	
			STD	E.L.S.																
65	2 1/2	1 1/4	755-700-330-117+	755-701-330-117+	G 2 1/2	RH	178	336	381	82	38	60,3	83	208	2	108	1 NPT	308	13	20
	2 1/2	1 1/4	755-700-411-117+	755-701-411-117+	G 2 1/2	LH	178	336	381	82	38	60,3	83	208	2	108	1 NPT	308	13	20
	2 1/2	1 1/2	755-707-330-139+	755-731-330-139+	G 2 1/2	RH	178	336	391	82	38	60,3	83	208	2	112	G 1 1/2	320	45	20
	2 1/2	1 1/2	755-707-411-139+	755-731-411-139+	G 2 1/2	LH	178	336	391	82	38	60,3	83	208	2	112	G 1 1/2	320	45	20
	2 1/2	1 1/2	755-732-330-139+	755-733-330-139+	G 2 1/2	RH	178	-	391	82	38	60,3	83	208	2	112	Ø 39,9 h 13	328	70	20
	2 1/2	1 1/2	755-732-411-139+	755-733-411-139+	G 2 1/2	LH	178	-	391	82	38	60,3	83	208	2	112	Ø 39,9 h 13	328	70	20

+ Para diseño de Simple Paso omitir el sufijo -117 o -139

DEUBLIN

Juntas Rotativas Serie 57 para Agua, DN 80

- diseño de simple y doble paso
- junta rotativa auto soportada
- conexión del cuerpo radial
- sellos compensados
Grafito/Carburo de Tungsteno
- paso completo sin restricciones
- fácil y rápida sustitución de los elementos de sellado
(sello del rotor, sello flotante)
- orificios de aireación
- cuerpo de hierro fundido
- rotor en acero
- Guía de Lubricación, página 52

Para más información contacte con **DEUBLIN** o su distribuidor.

Condiciones de Trabajo

Presión Máx. Agua	150 PSI	10 bar
Presión Máx. Vapor Saturado (Interm.)	14 PSI	1 bar
Velocidad Máx.	500 RPM	500 min ⁻¹
Par de giro a 150 PSI/10 bar	6 FT.LBS	8,2 Nm
Temperatura Máx.	120 °C	> 120 °C consulte con DEUBLIN

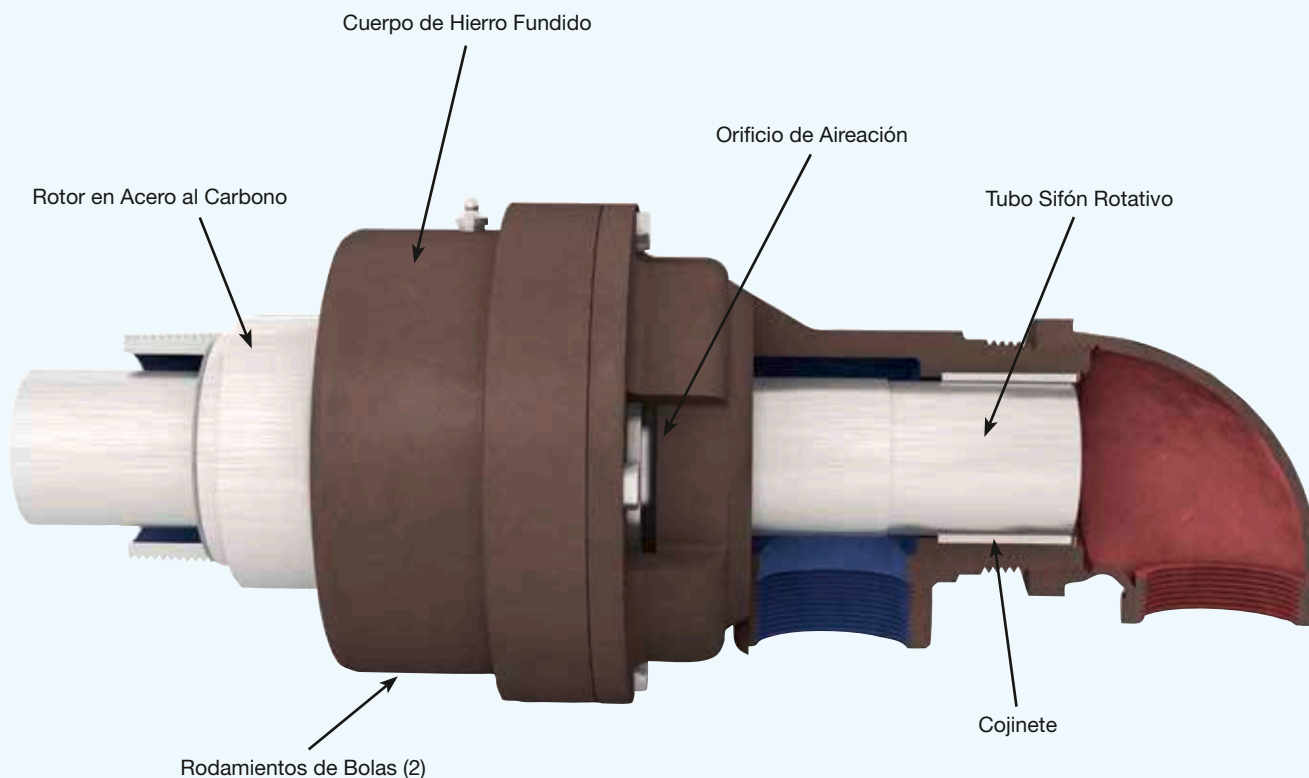

Junta Simple Paso

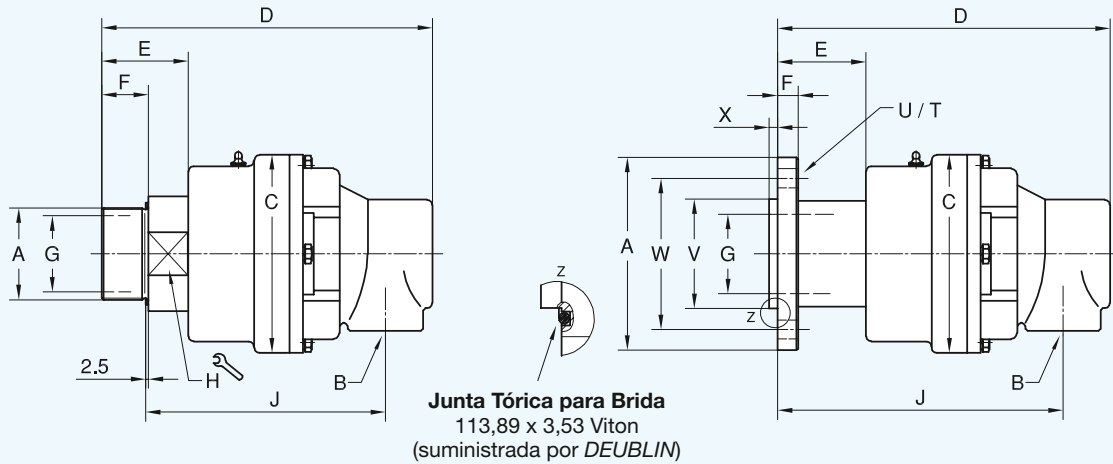

Junta Doble Paso para Tubo Sifón Roscado

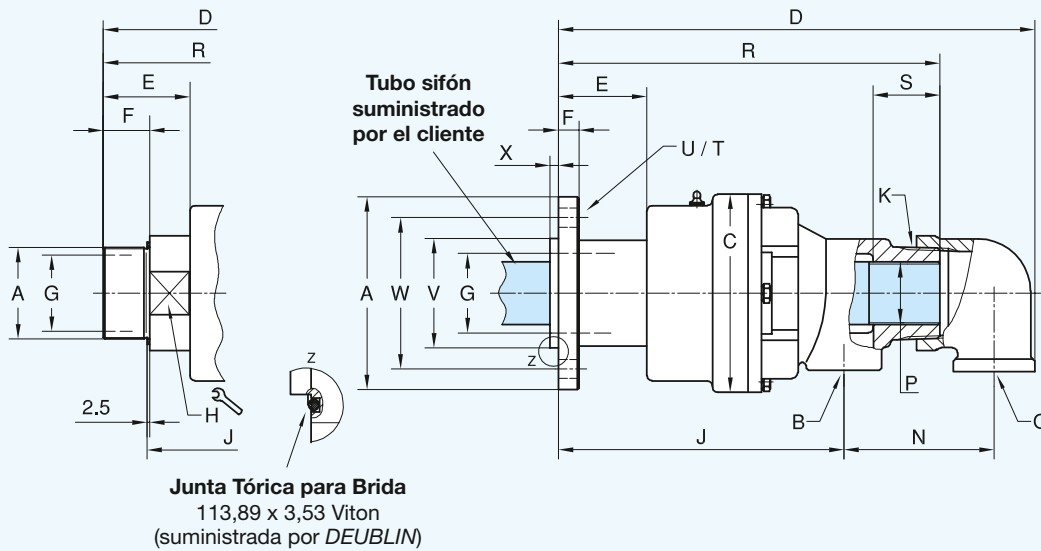

Diseño de Tubo Sifón Rotativo

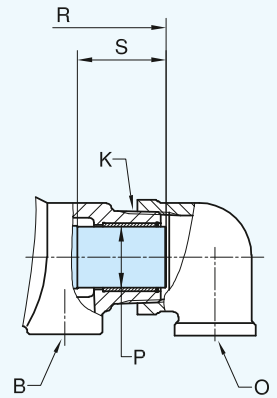

Juntas simple paso

DN	B NPT	Referencia	A Conexión Rotor		C	D	E	F	G	H	J	T	U	V	W	X	kg
					∅				∅				∅	∅PT	∅		
80	3	857-000-118	G 3	RH	190	345	84	45	73	102	247	-	-	-	-	-	23
	3	857-000-119	G 3	LH	190	345	84	45	73	102	247	-	-	-	-	-	23
	3	857-000-145	Breda ∅ 185		190	346	85	20	73	-	291	4 x 90°	18	105,00 104,95	145	8	27

Juntas doble paso

DN	B + O NPT	Referencia	A Conexión Rotor		C	D	E	F	G	H	J	K	N	P	R	S	T	U	V	W	X	kg
					∅				∅			NPT					∅	∅PT	∅			
80	2 x 2	857-011-118	G 3	RH	190	453	84	45	73	102	228	3	144	G 2	362	28	-	-	-	-	-	25
	2 x 2	857-011-119	G 3	LH	190	453	84	45	73	102	228	3	144	G 2	362	28	-	-	-	-	-	25
	2 x 2	857-011-145	Breda ∅ 185		190	454	85	20	73	-	271	3	144	G 2	363	28	4 x 90°	18	105,00 104,95	145	8	29
	2 x 2	857-002-118	G 3	RH	190	453	84	45	73	102	228	3	144	58,7 h13	364	85	-	-	-	-	-	25
	2 x 2	857-002-119	G 3	LH	190	453	84	45	73	102	228	3	144	58,7 h13	364	85	-	-	-	-	-	25
	2 x 2	857-002-145	Breda ∅ 185		190	454	85	20	73	-	271	3	144	58,7 h13	365	85	4 x 90°	18	105,00 104,95	145	8	29

DEUBLIN

Juntas Rotativas Serie 54

Acero Inoxidable, DN 10 - 40

- diseño de simple y doble paso
- junta rotativa auto soportada
- conexión del cuerpo radial o axial
- componentes en contacto con el fluido fabricados en acero inoxidable
- paso completo, sin restricciones
- disponible para la utilización en atmósferas potencialmente explosivas "ATEX"

Para más información contacte con **DEUBLIN** o su distribuidor.



Condiciones de Trabajo

Presión Máx. y Velocidad Máx., ver gráfica/tabla

Temperatura Máx. 71 °C >71 °C consulte con **DEUBLIN**

Temperatura > 71 °C – max. 90 °C
Sólo si presión máx. ≤ 10 bar (150 PSI)

A temperaturas > 71 °C (160 °F) el fluido debe ser líquido (no gaseoso)

Sellos de Carburo de Tungsteno contra Cerámica

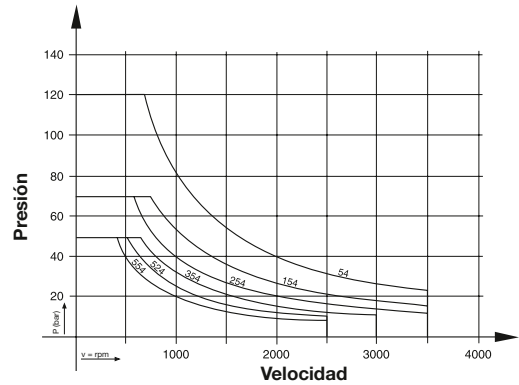

Junta Rotativa de Simple Paso con Conexión Radial

Junta Rotativa de Simple Paso de Conexión Axial

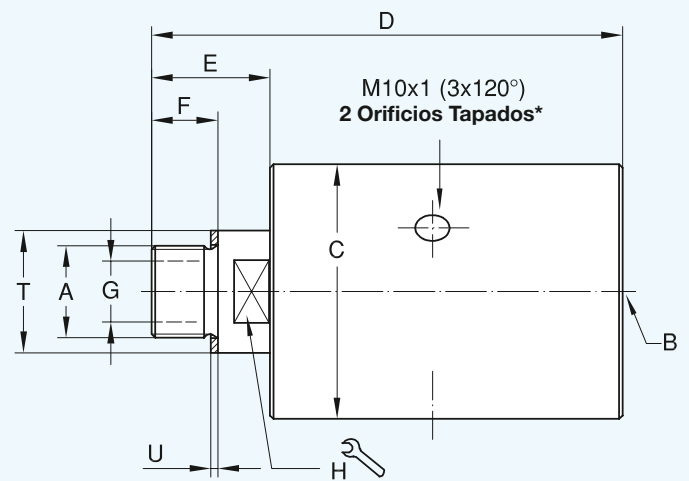
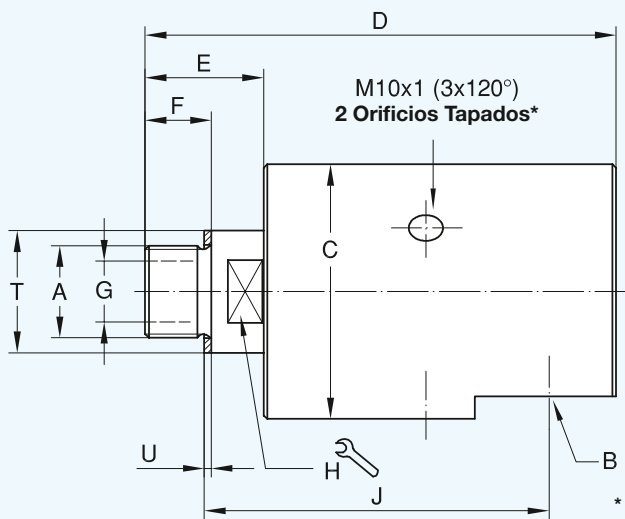

* Disponga el orificio de aireación abierto hacia abajo, o cambie uno de los tapones de manera adecuada.

Junta Rotativa de Simple Paso

DN	B G	Referencia		A Conexión Rotor	C ∅	D	E	F	G ∅	H	J	T ∅ h11	U	kg
		Versión Radial	Versión Axial											
10	G 3/8	54-000-110	54-010-110	G 3/8 RH	49	101	26	16	9,5	19	71,5	22	1,5	1,1
	G 3/8	54-000-111	54-010-111	G 3/8 LH	49	101	26	16	9,5	19	71,5	22	1,5	1,1
15	G 1/2	154-000-110	154-010-110	G 1/2 RH	64	123	34	19	12,7	24	89	30	1,5	1,8
	G 1/2	154-000-111	154-010-111	G 1/2 LH	64	123	34	19	12,7	24	89	30	1,5	1,8
20	G 3/4	254-000-110	254-010-110	G 3/4 RH	73	137	36	19	17,5	30	100	35	2	2,6
	G 3/4	254-000-111	254-010-111	G 3/4 LH	73	137	36	19	17,5	30	100	35	2	2,6
25	G 1	354-000-110	354-010-110	G 1 RH	94	161	43	22	25	36	117	45	2	5,1
	G 1	354-000-111	354-010-111	G 1 LH	94	161	43	22	25	36	117	45	2	5,1
32	G 1 1/4	524-000-110	524-010-110	G 1 1/4 RH	99	182	54	27	31,8	41	127	50	2	6
	G 1 1/4	524-000-111	524-010-111	G 1 1/4 LH	99	182	54	27	31,8	41	127	50	2	6
40	G 1 1/2	554-000-110	554-010-110	G 1 1/2 RH	108	200	58	29	38	50	138	60	2	8,2
	G 1 1/2	554-000-111	554-010-111	G 1 1/2 LH	108	200	58	29	38	50	138	60	2	8,2



DEUBLIN

Juntas Rotativas Serie 6000 para Agua, DN 50 - 100

- diseño de simple y doble paso
- junta rotativa auto soportada
- conexión del cuerpo radial
- Sello Flotante con anillo de retención en acero
- fácil y rápida sustitución de los elementos de sellado (sello del rotor, sello flotante)
- paso completo, sin restricciones
- ranuras de aireación
- cuerpo de hierro fundido
- rotor en acero
- Guía de Lubricación, página 52

Condiciones de Trabajo

Presión Máx. Agua	150 PSI	10 bar
Velocidad Máx.	750 RPM	750 min ⁻¹
Par de giro para Modelo	6200	4 FT.LBS 5,4 Nm
	6250	7 FT.LBS 9,5 Nm
	6300	8 FT.LBS 10,9 Nm
	6400	10 FT.LBS 13,6 Nm
Temperatura Máx.	120 °C	> 120 °C consulte con DEUBLIN

Sellos compensados:

- Estándar: Grafito/Carburo de Tungsteno
- E.L.S. (Extended Life Sealing): Carburo de Silicio/Carburo de Tungsteno

Para aplicaciones superiores a 120°C solicite juntas de la serie 6005/HT.

Para más información contacte con **DEUBLIN** o su distribuidor.

Cuerpo de Hierro Fundido

Anclaje para Transporte

Tapa posterior de Hierro Fundido

Tubo Sifón Rotativo

Rotor con Brida

Rodamientos de Bolas

Orificios de Aireación

Cojinete

Sello Rotor reemplazable

Sello Flotante reemplazable

Exclusiva DEUBLIN

Cartucho de reparación en máquina

Los sellos se reemplazan fácil y rápidamente. No es preciso desmontar flexibles ni utilizar herramientas especiales. ¡Asegúrese de que el sistema está sin presión y frío!

Basta con desmontar los 6 tornillos de cabeza hexagonal y la tapa posterior, retirar el cartucho del sello flotante y el sello rotor y reemplazar con los sellos nuevos. El sello rotor está enchavetado y sellado al rotor con su propia junta tórica. Colocar la tapa posterior, los 6 tornillos hexagonales y precinto de seguridad.

Para instrucciones adicionales contactar con **DEUBLIN**.

Juntas de Simple Paso

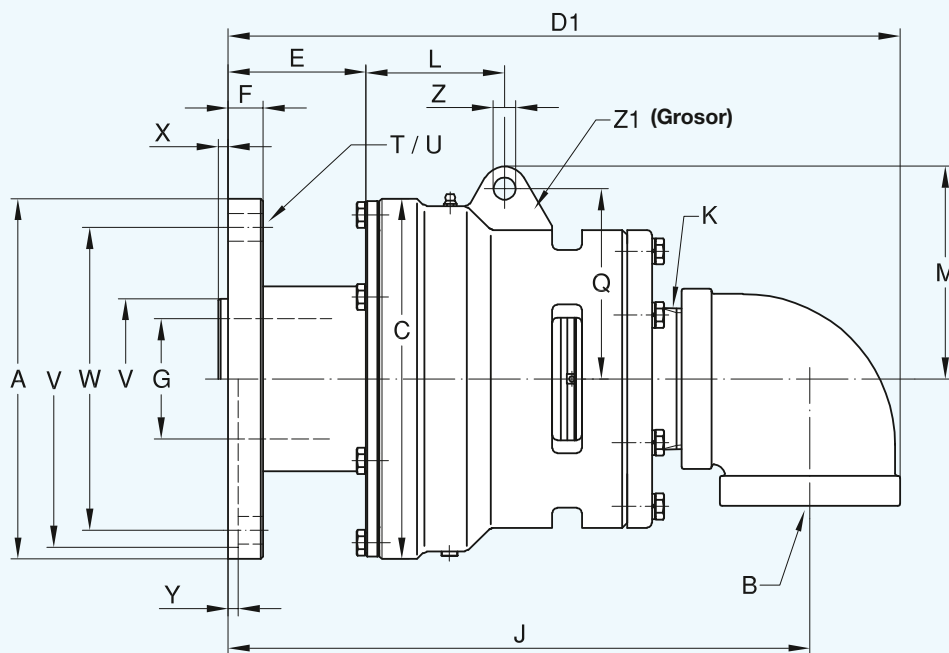
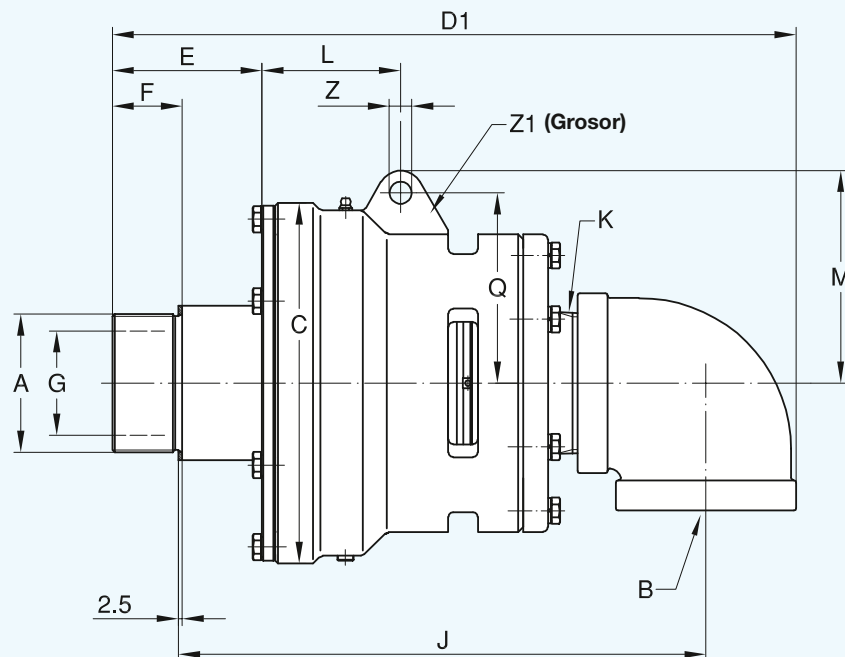

Junta Tórica para Brida
 (Suministrada por DEUBLIN) para:
 Modelo Tamaño Junta Tórica
 6200 94,6 x 5,33 Viton
 6250 94,6 x 5,33 Viton
 6300 126,4 x 5,33 Viton
 6400 151,8 x 5,33 Viton

DN	B NPT	Referencia		A Conexión Rotor	C ø	D1	E	F	G ø	J	K NPT	L	M	Q	T	U ø	V ø PT	W ø	X	Y	Z ø	Z1	kg
		STD	E.L.S.																				
50	2	6200-001-137	6200-016-137	G 2 RH	133	292	66	29	47,6	228	2	73	90	78	-	-	-	-	-	-	12,7	25,4	9,5
	2	6200-001-139	6200-016-139	G 2 LH	133	292	66	29	47,6	228	2	73	90	78	-	-	-	-	-	-	12,7	25,4	9,5
	2	6200-001-115	6200-016-115	Brida ø 228,6	133	308	82	25,4	47,6	270	2	73	90	78	4 x 90°	17,5	211,25 211,20	162	-	6,4	12,7	25,4	16,5
65	2 1/2	6250-001-121	6250-018-121	G 2 1/2 RH	178	367	84	38	60,3	283	2 1/2	95	113	98	-	-	-	-	-	-	14,3	25,4	23
	2 1/2	6250-001-123	6250-018-123	G 2 1/2 LH	178	367	84	38	60,3	283	2 1/2	95	113	98	-	-	-	-	-	-	14,3	25,4	23
	2 1/2	6250-001-300	6250-018-300	Brida ø 228,6	178	373	90	25,4	60,3	325	2 1/2	95	113	98	4 x 90°	17,5	211,25 211,20	162	-	6,4	14,3	25,4	27,7
80	3	6300-001-161	6300-015-161	G 3 RH	229	432	96	45	73	336	3	87	135	121	-	-	-	-	-	-	14,3	25,4	45,5
	3	6300-001-162	6300-015-162	G 3 LH	229	432	96	45	73	336	3	87	135	121	-	-	-	-	-	-	14,3	25,4	45,5
	3	6300-001-103	6300-015-103	Brida ø 228,6	229	424	88	22,2	76,2	370	3	87	135	121	6 x 60°	17,5	101,70 101,65	192	6,4	-	14,3	25,4	52
100	4	6400-030-330	6400-042-330	Brida ø 276	280	483	78	22,2	101,6	411	4	94	156	133	6 x 60°	20,6	120,62 120,55	228,6	7,5	-	16	32	77

Juntas de Doble Paso para Tubo Sifón Roscado

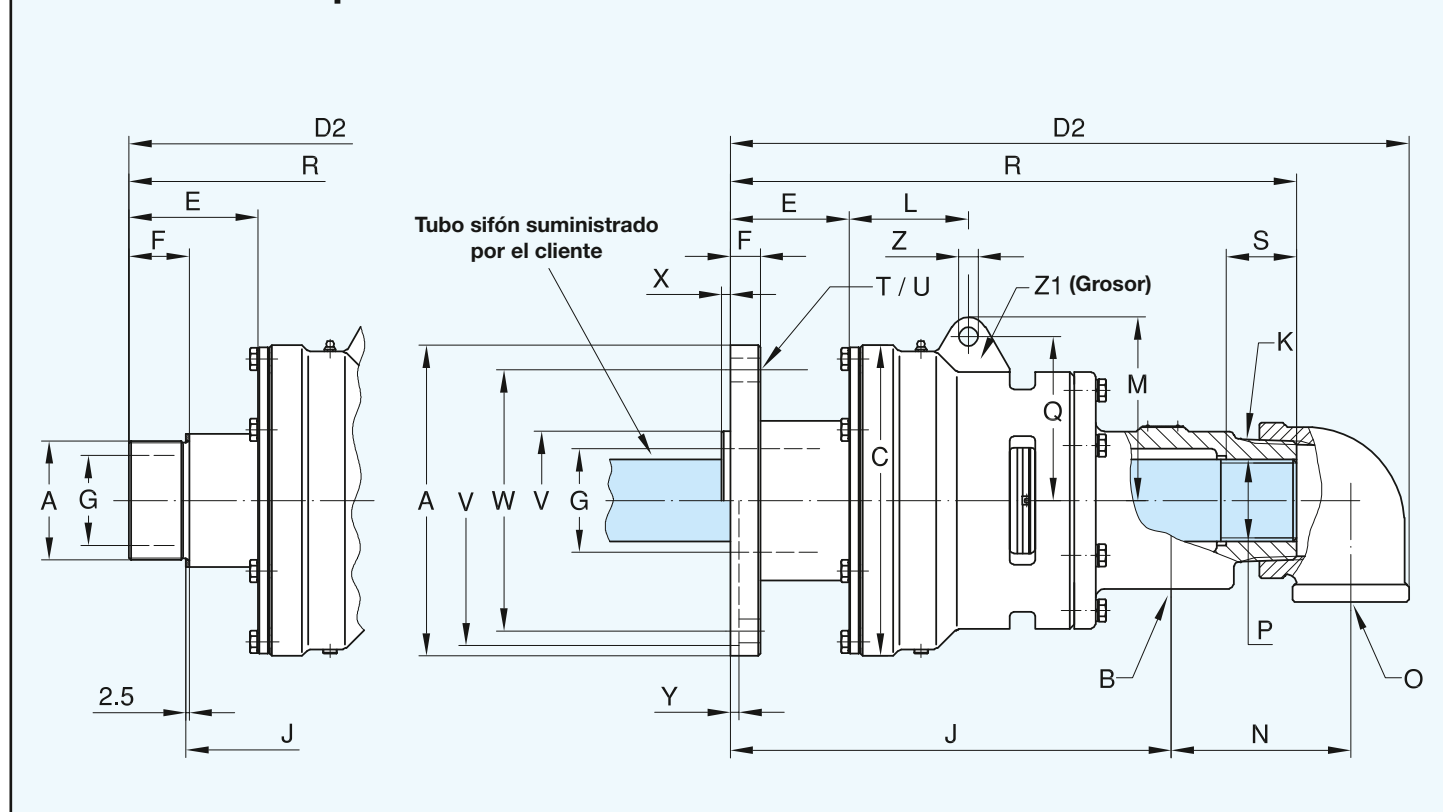

Juntas de Doble Paso para Tubo Sifón Roscado

DN	B + 0 NPT	Referencia		A		C	D ₂	E	F	G	J	K
		STD	E.L.S.	Conexión Rotor								
50	2 x 1	6200-013-137	6200-020-137	G 2	RH	133	321	66	29	47,6	181	2
	2 x 1	6200-013-139	6200-020-139	G 2	LH	133	321	66	29	47,6	181	2
	2 x 1	6200-013-115	6200-020-115	Brida ∅ 228,6		133	337	82	25,4	47,6	223	2
65	2 x 1 1/2	6250-025-121	6250-035-121	G 2 1/2	RH	178	412	84	38	60,3	233	2 1/2
	2 x 1 1/2	6250-025-123	6250-035-123	G 2 1/2	LH	178	412	84	38	60,3	233	2 1/2
	2 x 1 1/2	6250-025-300	6250-035-300	Brida ∅ 228,6		178	420	90	25,4	60,3	275	2 1/2
80	2 x 2	6300-025-161	6300-035-161	G 3	RH	229	507	96	45	73	289	3
	2 x 2	6300-025-162	6300-035-162	G 3	LH	229	507	96	45	73	289	3
	2 x 2	6300-025-103	6300-035-103	Brida ∅ 228,6		229	499	88	22,2	76,2	324	3
100	2 x 2 1/2	6400-053-330	6400-055-330	Brida ∅ 276		280	549	78	22,2	101,6	351	4

Juntas de Doble Paso para Tubo Sifón Rotativo

DN	B + 0 NPT	Referencia		A		C	D ₂	E	F	G	J	K
		STD	E.L.S.	Conexión Rotor								
50	2 x 1	6200-002-137	6200-030-137	G 2	RH	133	321	66	29	47,6	181	2
	2 x 1	6200-002-139	6200-030-139	G 2	LH	133	321	66	29	47,6	181	2
	2 x 1	6200-002-115	6200-030-115	Brida ∅ 228,6		133	337	82	25,4	47,6	223	2
65	2 x 1 1/2	6250-002-121	6250-030-121	G 2 1/2	RH	178	412	84	38	60,3	233	2 1/2
	2 x 1 1/2	6250-002-123	6250-030-123	G 2 1/2	LH	178	412	84	38	60,3	233	2 1/2
	2 x 1 1/2	6250-002-300	6250-030-300	Brida ∅ 228,6		178	420	90	25,4	60,3	275	2 1/2
80	2 x 2	6300-002-161	6300-030-161	G 3	RH	229	507	96	45	73	289	3
	2 x 2	6300-002-162	6300-030-162	G 3	LH	229	507	96	45	73	289	3
	2 x 2	6300-002-103	6300-030-103	Brida ∅ 228,6		229	499	88	22,2	76,2	324	3
100	2 x 2 1/2	6400-040-330	6400-052-330	Brida ∅ 276		280	549	78	22,2	101,6	351	4

Juntas de Doble Paso para Tubo Sifón Rotativo

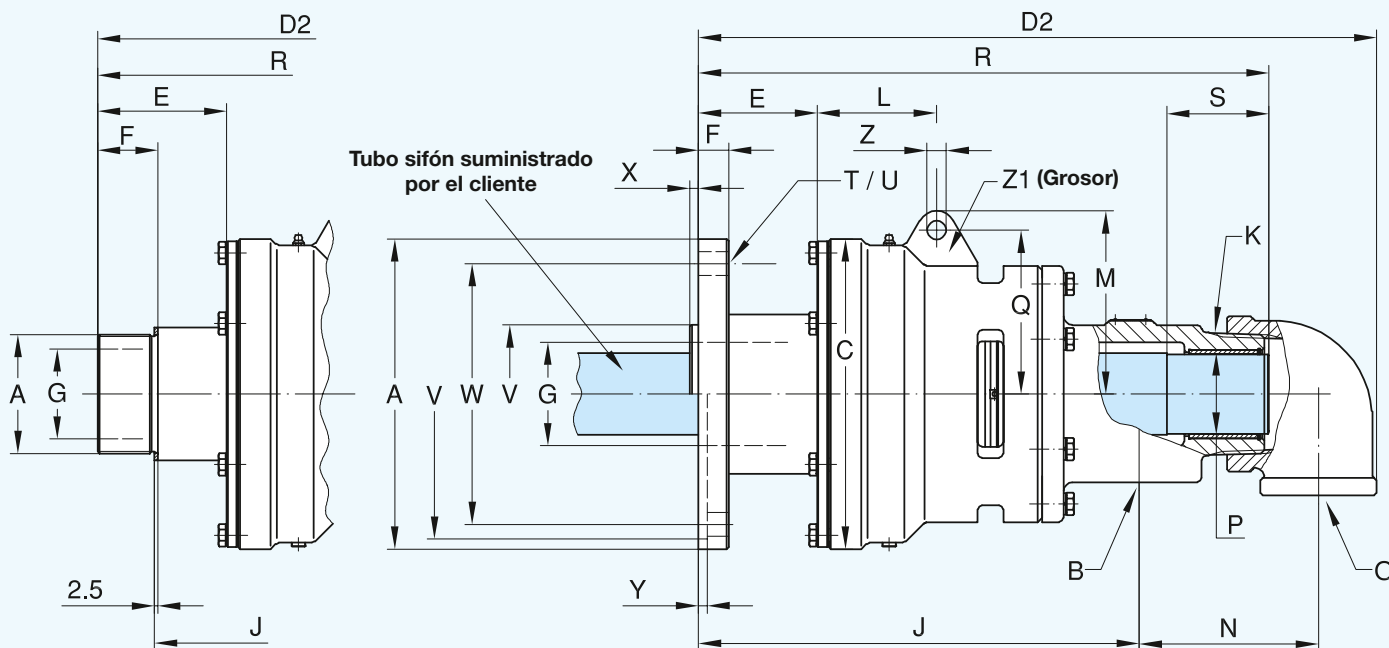

L	M	N	P	Q	R	S	T	U	V	W	X	Y	Z	Z ₁	kg	DN
			Tubo					∅	∅ PT	∅			∅			
73	90	95	G 1	78	267	25	-	-	-	-	-	-	12,7	25,4	13,2	50
73	90	95	G 1	78	267	25	-	-	-	-	-	-	12,7	25,4	13,2	
73	90	95	G 1	78	284	25	4 x 90°	17,5	211,25 211,20	162	-	6,4	12,7	25,4	18,2	
95	113	103	G 1 1/2	98	346	25	-	-	-	-	-	-	14,3	25,4	25,2	65
95	113	103	G 1 1/2	98	346	25	-	-	-	-	-	-	14,3	25,4	25,2	
95	113	103	G 1 1/2	98	352	25	4 x 90°	17,5	211,25 211,20	162	-	6,4	14,3	25,4	31,8	
87	135	135	G 2	121	424	28	-	-	-	-	-	-	14,3	25,4	47,7	80
87	135	135	G 2	121	424	28	-	-	-	-	-	-	14,3	25,4	47,7	
87	135	135	G 2	121	416	28	6 x 60°	17,5	101,70 101,65	192	6,4	-	14,3	25,4	55	
94	156	146	G 2 1/2	133	446	40	6 x 60°	20,6	120,62 120,55	228,6	7,6	-	16	32	77	100

L	M	N	P	Q	R	S	T	U	V	W	X	Y	Z	Z ₁	kg	DN
			Tubo ∅ h13					∅	∅ PT	∅			∅			
73	90	86	31,6	78	267	48	-	-	-	-	-	-	12,7	25,4	13,2	50
73	90	95	31,6	78	267	48	-	-	-	-	-	-	12,7	25,4	13,2	
73	90	95	31,6	78	284	48	4 x 90°	17,5	211,25 211,20	162	-	6,4	12,7	25,4	18,2	
95	113	103	47,6	98	346	54	-	-	-	-	-	-	14,3	25,4	25,2	65
95	113	103	47,6	98	346	54	-	-	-	-	-	-	14,3	25,4	25,2	
95	113	103	47,6	98	352	54	4 x 90°	17,5	211,25 211,20	162	-	6,4	14,3	25,4	31,8	
87	135	135	58,7	121	424	75	-	-	-	-	-	-	14,3	25,4	47,7	80
87	135	135	58,7	121	424	75	-	-	-	-	-	-	14,3	25,4	47,7	
87	135	135	58,7	121	416	75	6 x 60°	17,5	101,70 101,65	192	6,4	-	14,3	25,4	55	
94	156	146	74,8	133	450	100	6 x 60°	20,6	120,62 120,55	228,6	7,6	-	16	32	77	100



DEUBLIN

Juntas Rotativas Serie F para Agua, DN 125

- diseño de simple y doble paso
- junta rotativa auto soportada
- sellos compensados Grafito/Carburo de Tungsteno
- dos rodamientos de bolas ampliamente separados
- laberinto de protección de los rodamientos
- cuerpo de hierro fundido niquelado
- alta resistencia a la corrosión
- rotor con brida de acero
- posibilidad de sustituir los sellos en campo
- brida de entrada/retorno: estándar DIN, opcional ANSI, JIS
- diseños especiales hasta **DN 300** bajo demanda

Condiciones de Trabajo

Presión Máx. Agua.*	150 PSI	10 bar
Velocidad Máx.*	750 RPM	750 min ⁻¹
Temperatura Máx.	120 °C	> 120 °C consulte con DEUBLIN

* Evitar trabajar a presión máxima combinada con velocidad máxima. Consulte con nuestro departamento técnico si sus condiciones de trabajo se aproximan a estos límites máximos

Para más información contacte con **DEUBLIN** o su distribuidor.

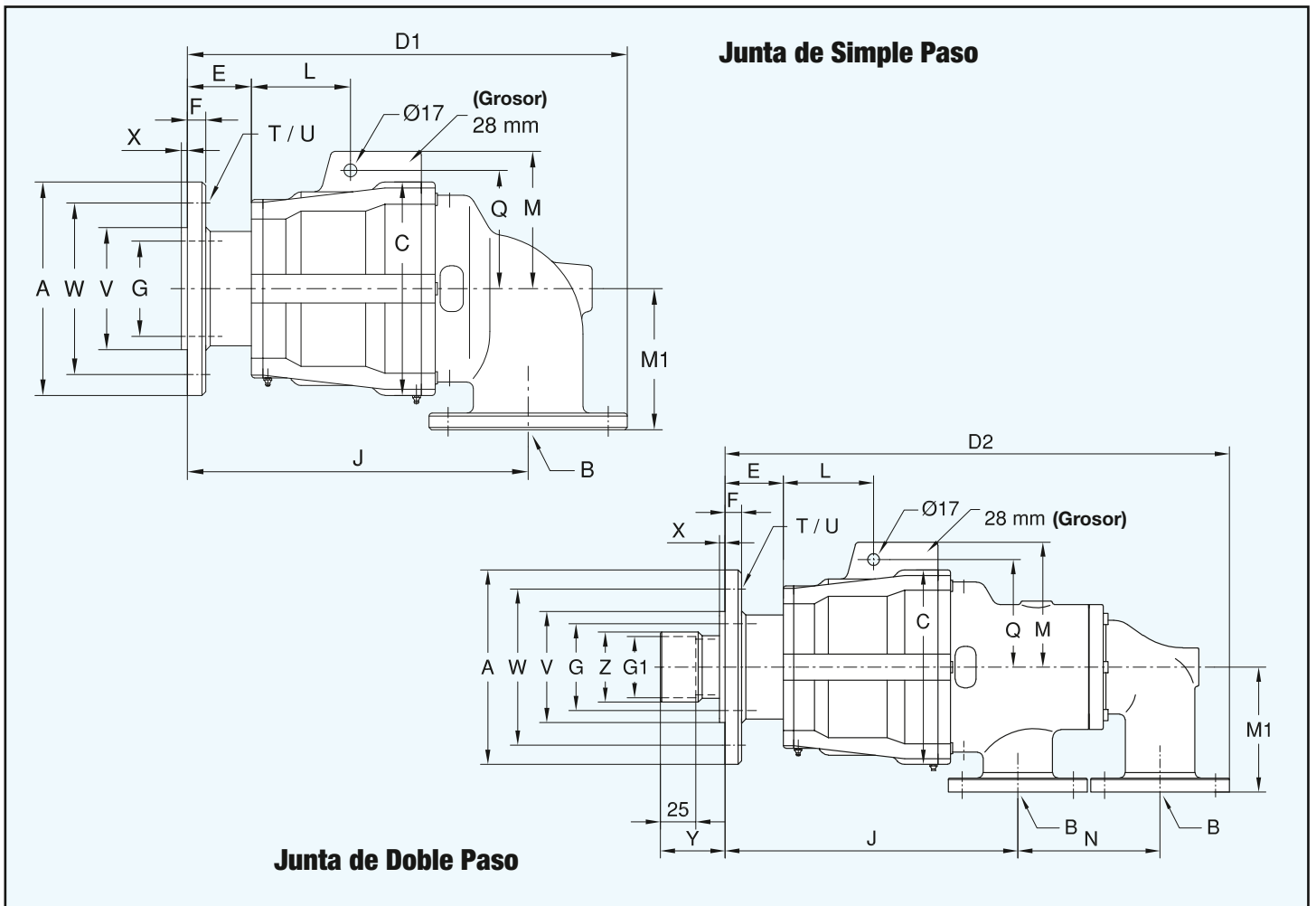

Junta de Simple Paso

DN	B Brida	Referencia	A ∅	C ∅	D1	E	F	G ∅	J	L	M	M ₁	Q	T	U ∅	V ∅ PT ₁₈	W ∅	X	kg
125	DN 125	F127-055-200	280	280	577	84	25	125	447	130	180	185	155	6 x 60°	18	160	225	8	100

Junta de Doble Paso

DN	B Brida	Referencia	A ∅	C ∅	D2	E	F	G ∅	G ₁ ∅	J	L	M	M ₁	N	Q	T	U ∅	V ∅ PT ₁₈	W ∅	X	Y	Z ∅	kg
125	2 x DN 80	F127-053-204701	280	280	727	84	25	125	88,3 +0,1	422	130	180	180	205	155	6 x 60°	18	160	225	8	93	101	120

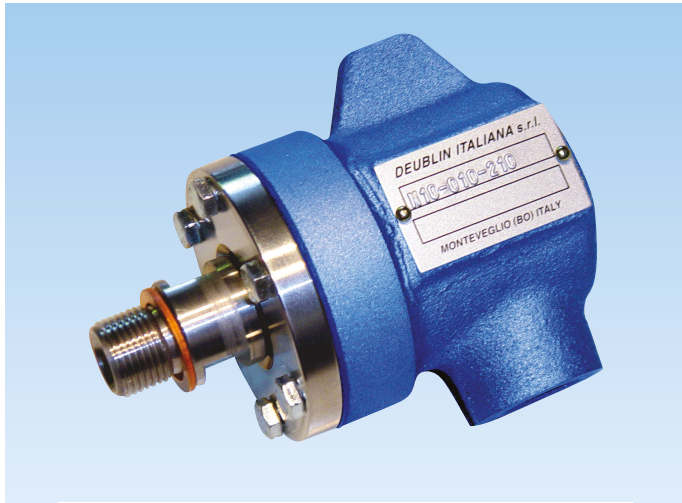

DEUBLIN

Juntas Rotativas Serie N para Vapor o Aceite Térmico, DN 10 y 15

- diseño de simple paso: N10
- diseño de simple y doble paso: N12
- junta rotativa auto soportada
- cojinete ancho de grafito
- sello de grafito esférico presurizado
- acepta leves golpes de ariete e incrementos de presión
- cuerpo de acero de fundición
- rotor de acero inoxidable

Para más información contacte con **DEUBLIN** o su distribuidor.

Condiciones de Trabajo

Presión Máx. Vapor Saturado*	250 PSI	17 bar
Temperatura Máx.	400 °F	200 °C
Presión Máx. Aceite Térmico*	100 PSI	7 bar
Temperatura Máx.	446 °F	230 °C
Velocidad Máx.*	750 RPM	750 min ⁻¹

* Evitar trabajar a presión máxima combinada con velocidad máxima

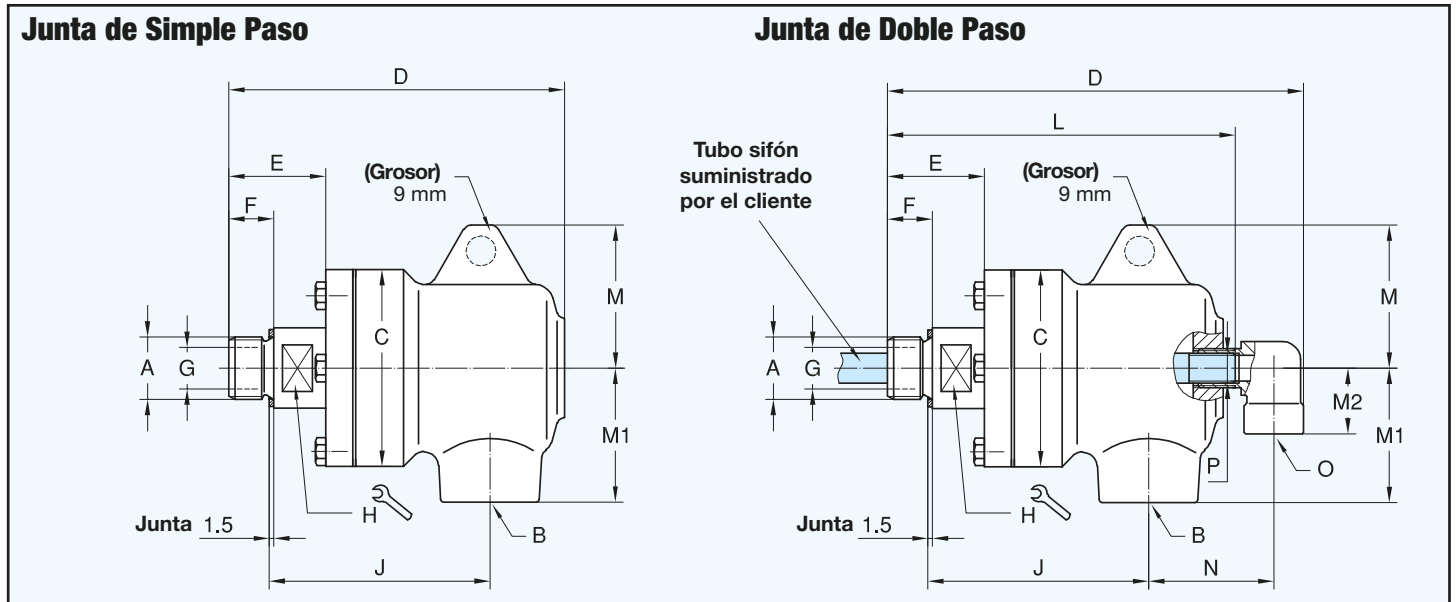

Junta de Simple Paso

DN	B	Referencia		A		C	D	E	F*	G	H	J	M	M1	kg
		Vapor	Aceite Térmico	Conexión Rotor											
10	3/8	N10-028-216	N10-027-216	G 3/8	RH	66	113	32	15	10	22	88	46,8	45	1,3
		N10-028-219	N10-027-219	G 3/8	LH	66	113	32	15	10	22	88	46,8	45	1,3
		N10-028-217	N10-027-217	3/8 NPT	RH	66	113	32	6,1	10	22	88	46,8	45	1,3
		N10-028-218	N10-027-218	3/8 NPT	LH	66	113	32	6,1	10	22	88	46,8	45	1,3
15	1/2	N12-020-210	N12-021-210	G 1/2	RH	66	112,5	32,5	15	14	22	74	48	45	1,4
		N12-020-211	N12-021-211	G 1/2	LH	66	112,5	32,5	15	14	22	74	48	45	1,4
		N12-020-214	N12-021-214	1/2 NPT	RH	66	112,5	32,5	8	14	22	79,5	48	45	1,4
		N12-020-215	N12-021-215	1/2 NPT	LH	66	112,5	32,5	8	14	22	79,5	48	45	1,4

Junta de Doble Paso

DN	B	O	Referencia		A		C	D	E	F*	G	H	J	L	M	M1	M2	N	P	kg
			Vapor	Aceite Térmico	Conexión Rotor															
15	1/2	1/4	N12-022-210701	N12-023-210701	G 1/2	RH	66	139,5	32,5	15	14	22	74	116,5	48	45	22	42	1/8	1,5
			N12-022-211701	N12-023-211701	G 1/2	LH	66	139,5	32,5	15	14	22	74	116,5	48	45	22	42	1/8	1,5
			N12-022-214701	N12-023-214701	1/2 NPT	RH	66	139,5	32,5	8	14	22	79,5	116,5	48	45	22	42	1/8	1,5
			N12-022-215701	N12-023-215701	1/2 NPT	LH	66	139,5	32,5	8	14	22	79,5	116,5	48	45	22	42	1/8	1,5

* Las dimensiones F con rotor de rosca NPT = profundidad una vez apretado con llave



DEUBLIN

Juntas Rotativas Serie 9000 para Vapor, DN 20 - 50

- diseño de simple y doble paso
- junta rotativa auto soportada
- sello esférico; Sellos de Grafito Lapeados
- indicador de desgaste del sello que permite el mantenimiento preventivo
- 2 chavetas antigiro en el cuerpo
- cuerpo de acero fundido niquelado
- rotor de acero, pavonado para trabajar con vapor

Para aplicaciones de aceite térmico ver nuestra serie H en páginas 27 – 30. Opcionalmente disponemos de modelos con rotor roscado.

Para más información contacte con **DEUBLIN** o su distribuidor.

Condiciones de Trabajo

Presión Máx. Vapor Saturado*	150 PSI	10 bar
Velocidad Máx.*	400 RPM	400 min ⁻¹
Temperatura Máx.	185 °C	> 185 °C consulte con DEUBLIN

* Evitar trabajar a presión máxima combinada con velocidad máxima

Junta Rotativa de Simple Paso para Vapor

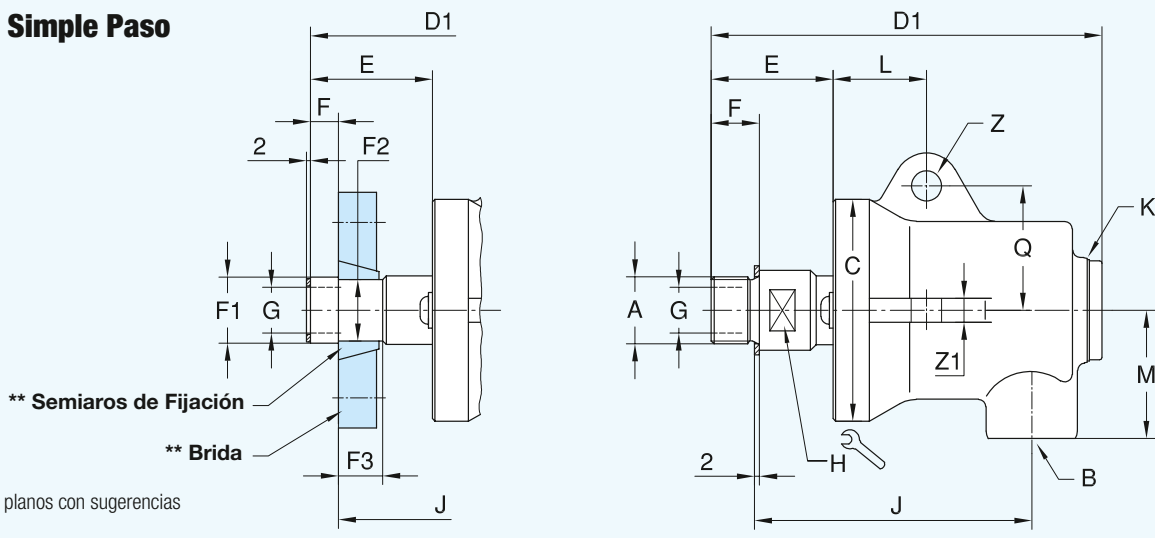

** Suministrados por el cliente, planos con sugerencias disponibles bajo demanda

Junta Rotativa de Simple Paso

DN	B	Referencia Vapor	A		C	D1	E	F	F1	F2	F3	G	H	J	K	L	M	Q	Z	Z1	kg
			Conexión Rotor	Ø																	
20	G 3/4	9075-008-110	G 3/4	RH	87	155	48	19	-	-	-	18	27	109	G 1	37	51	49	12	13	2,4
	G 3/4	9075-008-111	G 3/4	LH	87	155	48	19	-	-	-	18	27	109	G 1	37	51	49	12	13	2,4
	G 3/4	9075-008-117	Para Brida de Conexión Rápida		87	155	48	11,1	26,0 25,9	24,25 24,15	17,5	18	-	115	G 1	37	51	49	12	13	2,4
25	G 1	9100-008-113	G 1	RH	97	184	60	22	-	-	-	25,4	32	129	G 1	38	54	54	13	13	3,7
	G 1	9100-008-112	G 1	LH	97	184	60	22	-	-	-	25,4	32	129	G 1	38	54	54	13	13	3,7
	G 1	9100-008-121	Para Brida de Conexión Rápida		97	184	60	11,1	32,36 32,23	30,89 30,76	17,5	25,4	-	138	G 1	38	54	54	13	13	3,7
32	G 1 1/4	9125-008-118	G 1 1/4	RH	112	206	65	25,4	-	-	-	32	41	140	G 1 1/2	42	66	60	13,5	13	6,3
	G 1 1/4	9125-008-119	G 1 1/4	LH	112	206	65	25,4	-	-	-	32	41	140	G 1 1/2	42	66	60	13,5	13	6,3
	G 1 1/4	9125-008-126	Para Brida de Conexión Rápida		112	206	65	12,7	41,0 40,9	39,65 39,55	19	32	-	150	G 1 1/2	42	66	60	13,5	13	6,3
40	G 1 1/2	9150-008-113	G 1 1/2	RH	136	230	62	28,5	-	-	-	38	46	153	G 1 1/2	55	79	73	16	19	8,7
	G 1 1/2	9150-008-114	G 1 1/2	LH	136	230	62	28,5	-	-	-	38	46	153	G 1 1/2	55	79	73	16	19	8,7
	G 1 1/2	9150-008-117	Para Brida de Conexión Rápida		136	230	62	12,7	47,37 47,27	45,09 44,99	22,2	38	-	167	G 1 1/2	55	79	73	16	19	8,7
50	G 2	9200-008-117	G 2	RH	155	252	68	30	-	-	-	49	60	168	G 1 1/2	62	86	87	16	25,4	13,5
	G 2	9200-008-118	G 2	LH	155	252	68	30	-	-	-	49	60	168	G 1 1/2	62	86	87	16	25,4	13,5
	G 2	9200-008-121	Para Brida de Conexión Rápida		155	252	77	15,9	58,93 58,80	56,64 56,51	28,5	49	-	189	G 1 1/2	62	86	87	16	25,4	13,5

Junta Rotativa de Doble Paso para Vapor

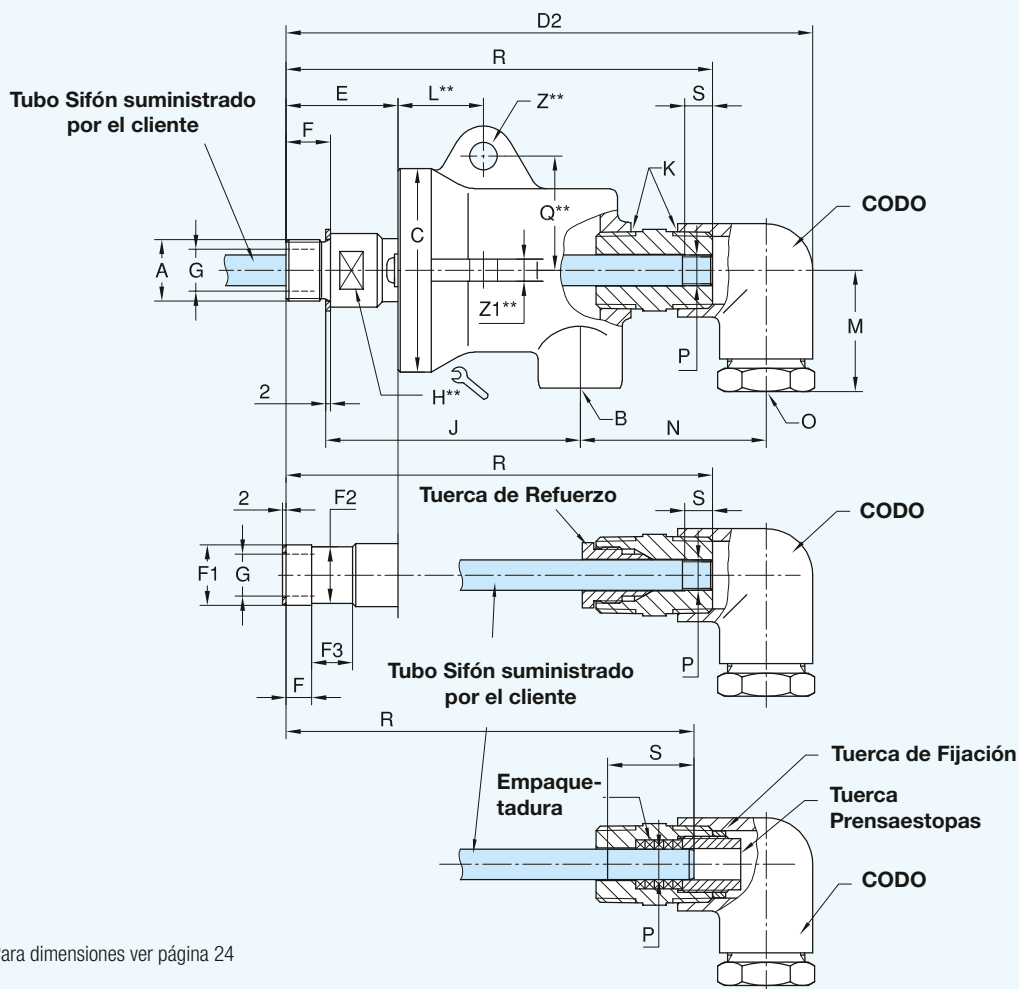

Tipo A
para Tubo Sifón Roscado corto

Tipo B
para Tubo Sifón Roscado largo
Con tuerca de refuerzo para el tubo sifón. Utilice solo tubos según DIN 2440.

Tipo C
para Tubo Sifón Rotativo con empaquetadura, para evitar intercomunicaciones entre pasos.

** Para dimensiones ver página 24

Junta Rotativa de Doble Paso con codo para Vapor

DN	B	O	Referencia	CODO *	Tipo	A Rosca Rotor	C ø	D2	E	F	F1 ø PT	F2 ø	F3 ø	G ø	J	K	M	N	P Tubo sifón	Tubo DIN 2440	R	S	kg
20	G 3/4	Rp 1/2	9075-008-110	-600	A	G 3/4 RH	87	220	48	19	-	-	-	18	109	R 1	51	75	G 1/4	DN 8	181	12	2,8
			9075-008-111	-610	B	G 3/4 LH				19	-	-	-						G 1/4	DN 8	181	12	
			9075-008-117	-620	C	Para Brida de Conexión Rápida				11,1	26,0 25,9	24,25 24,15	17,5						ø 13 h9	DN 8	175	37	
25	G 1	Rp 1/2	9100-008-113	-600	A	G 1 RH	97	251	60	22	-	-	-	25,4	129	R 1	54	82	G 1/4	DN 8	210	12	4,1
			9100-008-112	-610	B					G 1 LH	22	-	-						-	G 3/8	DN 10	210	
			9100-008-112	-611	B	G 1 LH				22	-	-	-						G 1/4	DN 8	210	12	
			9100-008-112	-611	B	G 1 LH				22	-	-	-						G 3/8	DN 10	210	12	
			9100-008-121	-621	C	Para Brida de Conexión Rápida				11,1	32,36 32,23	30,89 30,76	17,5						ø 16 h9	DN 10	206	32	
32	G 1 1/4	Rp 3/4	9125-008-118	-600	A	G 1 1/4 RH	112	298	65	25,4	-	-	-	32	140	R 1 1/2	66	107	G 1/2	DN 15	238	14	7
			9125-008-118	-601	A					G 1 1/4 RH	25,4	-	-						-	G 3/4	DN 20	238	
			9125-008-119	-610	B	G 1 1/4 LH				25,4	-	-	-						G 1/2	DN 15	238	14	
			9125-008-119	-611	B	G 1 1/4 LH				25,4	-	-	-						G 3/4	DN 20	238	16	
			9125-008-126	-620	C	Para Brida de Conexión Rápida				12,7	41,0 40,9	39,65 39,55	19						ø 20 h9	DN 15	230	40	
40	G 1 1/2	Rp 3/4	9150-008-113	-600	A	G 1 1/2 RH	136	322	62	28,5	-	-	-	38	153	R 1 1/2	79	114	G 1/2	DN 15	262	14	9,5
			9150-008-113	-601	A					G 1 1/2 RH	28,5	-	-						-	G 3/4	DN 20	262	
			9150-008-114	-610	B	G 1 1/2 LH				28,5	-	-	-						G 1/2	DN 15	262	14	
			9150-008-114	-611	B	G 1 1/2 LH				28,5	-	-	-						G 3/4	DN 20	262	16	
			9150-008-117	-621	C	Para Brida de Conexión Rápida				12,7	47,37 47,27	45,09 44,97	22,5						ø 26 h9	DN 20	255	35	
50	G 2	Rp 3/4	9200-008-117	-600	A	G 2 RH	155	345	68	30	-	-	-	49	168	R 1 1/2	87	121	G 1/2	DN 15	284	14	14,3
			9200-008-117	-601	A					G 2 RH	30	-	-						-	G 3/4	DN 20	284	
			9200-008-118	-610	B	G 2 LH				30	-	-	-						G 1/2	DN 15	284	14	
			9200-008-118	-611	B	G 2 LH				30	-	-	-						G 3/4	DN 20	284	16	
			9200-008-121	-621	C	Para Brida de Conexión Rápida				15,9	58,93 58,80	56,64 56,51	22,2						ø 26 h9	DN 20	276	35	

* En un mismo tamaño DN, todas las juntas se pueden combinar con sus respectivos codos

** añadir 9 mm a la dimensión R

DEUBLIN

Juntas Rotativas Serie HPS para Aplicaciones de Vapor en Corrugadoras, DN 40



Condiciones de Trabajo

Presión Máx. Vapor Saturado	250 PSI	17 bar
Temperatura Máx.	400 °F	200 °C
Velocidad Máx.	400 RPM	400 min ⁻¹

- diseño de simple y doble paso
- junta rotativa auto soportada
- sellos y cojinete exterior de grafito
- sello convexo que trabaja a compresión; siendo más adecuada para soportar picos de temperatura y golpes de ariete
- mecanismo externo de ajuste del tubo sifón, a través de la tapa posterior
- tapa anterior y posterior de Acero al Níquel
- cuerpo de acero dúctil Niquelado
- muelle de acero inoxidable
- rotor diseñado para altas prestaciones

Para más información contacte con **DEUBLIN** o su distribuidor.

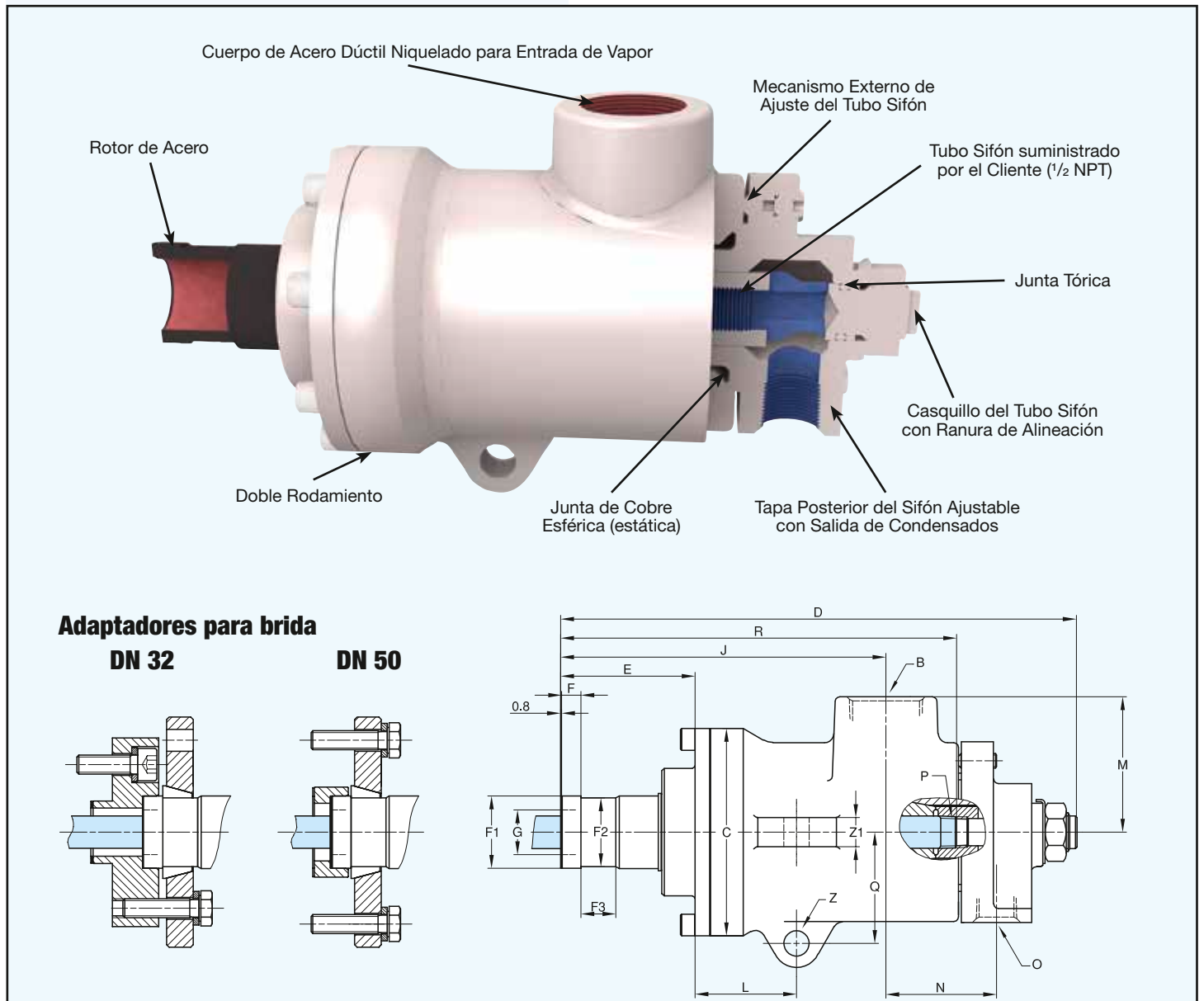

Adaptadores para brida

DN 32

DN 50

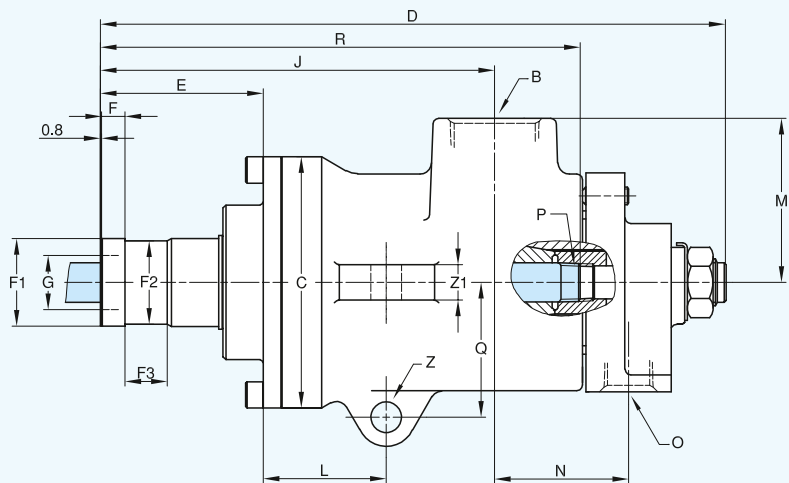
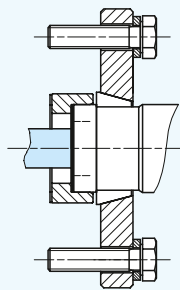
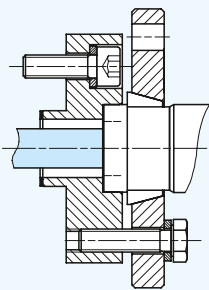

DN	B	O	Referencia	C ∅	D	E	F	F1 ∅	F2 ∅	F3	G ∅	J	L	M	N	P	Q	R	Z ∅	Z1
40	Rc 1 1/2	Rc 3/4	C15D-005-02-3A	136	340	88	12,7	47,50 47,45	45,19 45,11	23	33,4	215	69	90	73	1/2 NPT	73	258	16,7	21

DEUBLIN

Juntas Rotativas Serie H para Vapor o Aceite Térmico, DN 20 - 125

- diseño de simple y doble paso
- junta rotativa auto soportada
- diseñada para aplicaciones de vapor y aceite térmico en la industria del papel, plástico y textil
- efectiva en una gran variedad de aplicaciones, especialmente para máquinas de papel de transmisión abierta
- sello esférico de grafito a compresión
- contracara de Acero Inoxidable
- dos cojinetes de grafito ampliamente separados
- opción de equipar las juntas H57 hasta H127 con mirilla en la tapa posterior para inspección de condensados
- sello con indicador de desgaste para mantenimiento preventivo
- disponible con rotor con rosca o brida
- cuerpo de acero de fundición
- rotor de acero

Para más información contacte con **DEUBLIN** o su distribuidor.



Condiciones de Trabajo

Vapor Saturado	Presión Máx.*	150 PSI	10 bar
	Temperatura Máx.	365 °F	185 °C
	Velocidad Máx.* ¾"-2"	400 RPM	400 min ⁻¹
	Velocidad Máx.* 2½"-5"	180 RPM	180 min ⁻¹
Aceite Térmico	Presión Máx.*	100 PSI	7 bar
	Temperatura Máx.	450 °F	232 °C
	Velocidad Máx.* ¾"-2"	400 RPM	400 min ⁻¹
	Velocidad Máx.* 2½"-5"	350 RPM	350 min ⁻¹

* Evitar trabajar a presión máxima combinada con velocidad máxima

Rotor de Acero Inoxidable con Brida de Conexión Rápida

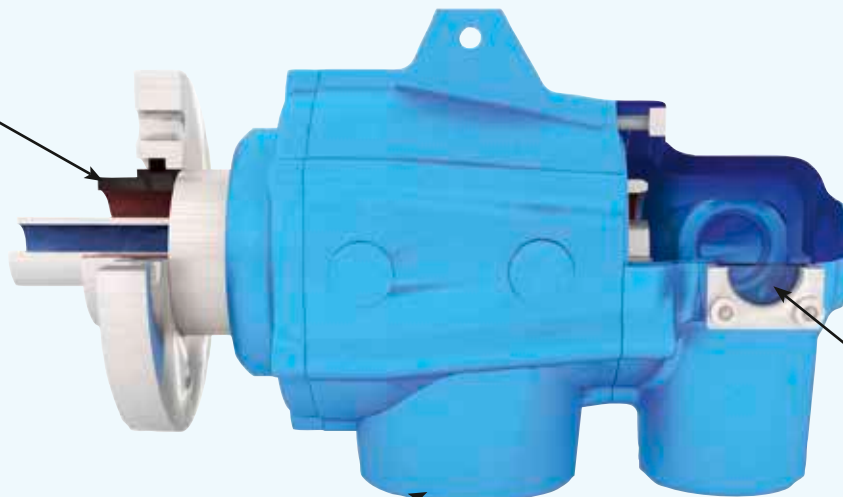

Orificio para Instrumentación (opcional)

Mirilla (Sólo para Aplicaciones de Vapor)

Orificio B centrado entre los dos Cojinetes de Grafito ampliamente separados para equilibrar la carga

Las juntas rotativas de la Serie H se pueden utilizar conjuntamente con los Sistemas de Sifón **DEUBLIN**. Los sifones fijos y rotativos se fabrican a medida para adaptarse a las exigencias del cliente. Para más información, ver nuestro catálogo "Juntas Rotativas y Sistemas de Sifón para la Industria del Papel", o contacte con **DEUBLIN** directamente.

Ejemplo de Sistema de Sifón Estacionario

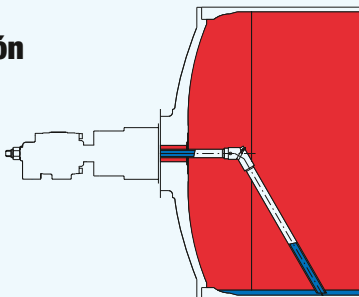

Ejemplo de Sistema de Sifón Rotativo

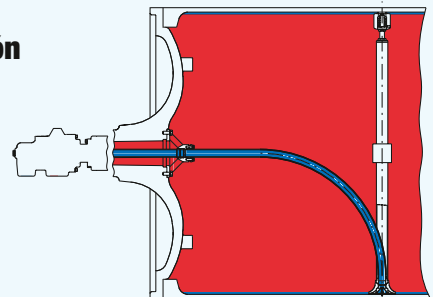

Juntas Rotativas de Simple paso, Modelos H20 - H40

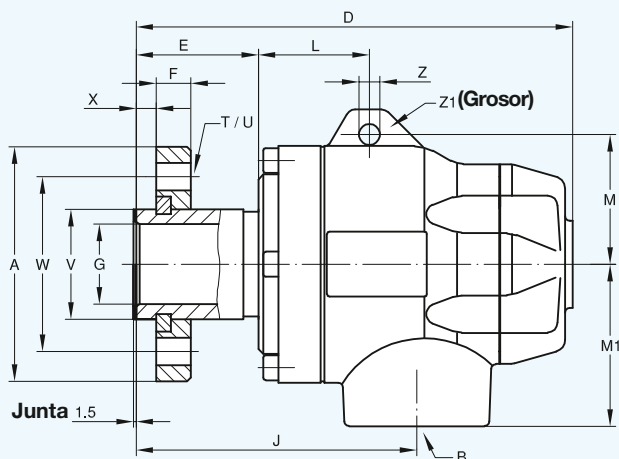

H57 - H87

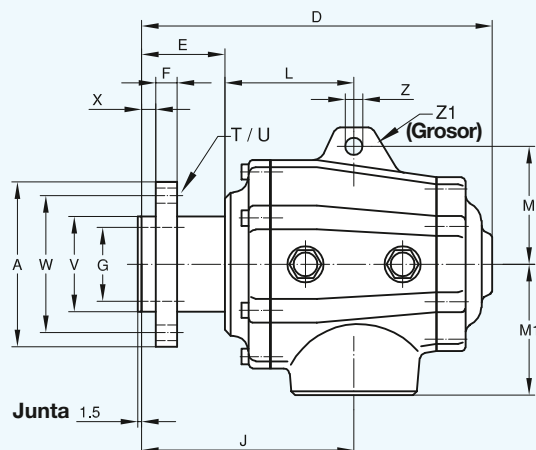

Modelos H107 y H127

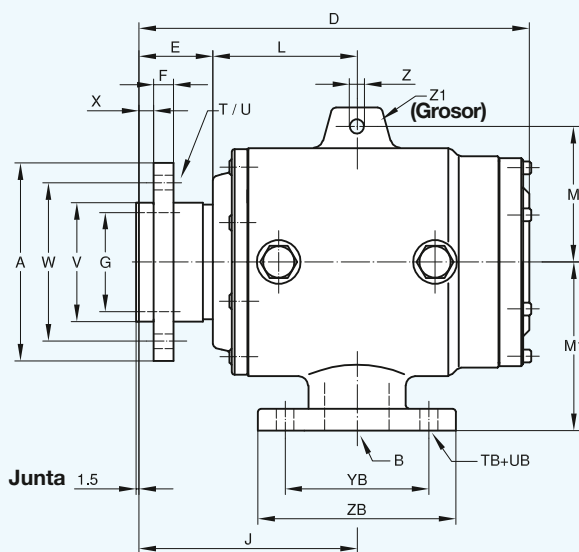

Juntas Rotativas de Simple paso

DN	B	Modelo M	A ∅	D	E	F	G ∅	J	L	M	M ₁
20	G 3/4	H20	69	140	40	12	18	95	59	45	50
25	G 1	H25	78	165	47	12	24,5	101	44	50	60
32	G 1 1/4	H32	94	175	49	14	32	112,5	44,5	52	65
40	G 1 1/2	H40	99	204	61	14	38	136,5	51	70	75
50	G 2	H57	120	258	60,5	14	47	151	90,5	83	95
65	G 2 1/2	H67	138,5	300	70	18	62	178,5	108,5	99	110
80	G 3	H87	150	326	67,5	18	76,5	188	120,5	115	120
100	DN 100	H107	200	394	76,5	20	100	220	143,5	137	170
125	DN 125	H127	280	465	85	24	125	275	190	158	220

Juntas Rotativas de Doble Paso

DN	B	O	Modelo E-R-S	A ∅	D	E	F	G ∅	J	L	M	M ₁	M ₂	N
20	G 3/4	G 1/2	H20	69	195	40	12	18	95	59	45	50	30	86
25	G 1	G 1/2	H25	78	220	47	12	24,5	101	44	50	60	30	104
32	G 1	G 3/4	H32	94	203	49	14	32	112,5	44,5	52	65	65	60,5
40	G 1 1/4	G 1	H40	99	245	61	14	38	136,5	51	70	75	75	71,5
50	G 1 1/2	G 1 1/4	H57	120	303	60,5	14	47	151	90,5	83	95	95	97
65	G 2	G 1 1/2	H67	138,5	359	70	18	62	178,5	108,5	99	110	110	124,5
80	G 2 1/2	G 2	H87	150	396	67,5	18	76,5	188	120,5	115	120	120	146
100	DN 80	DN 65	H107	200	562,5	76,5	20	100	220	143,5	137	170	170	251
	DN 65	DN 65	H107 *	200	563,5	76,5	20	100	220	143,5	137	170	170	251
125	DN 100	DN 65	H127	280	617,5	85	24	125	275	190	158	220	220	250
	DN 80	DN 80	H127 *	280	625	85	24	125	275	190	158	220	220	250

* Diseño Aceite Térmico

Juntas Rotativas de Doble Paso, Modelos H20 - H40

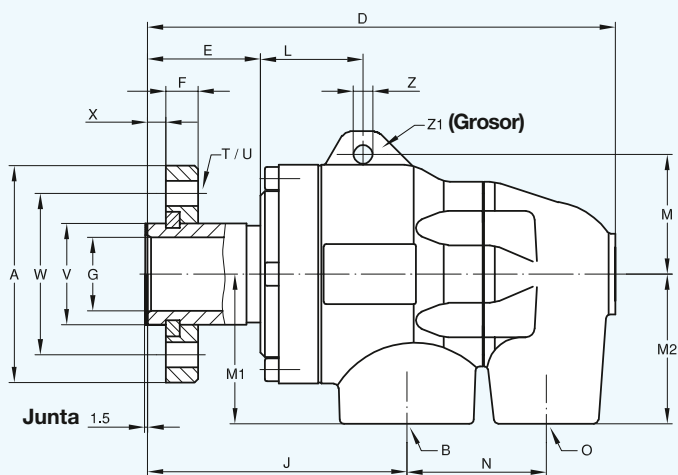

H57 - H87

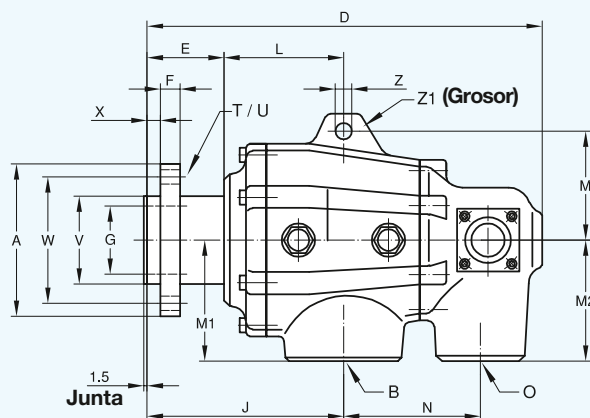

Modelos H107 y H127

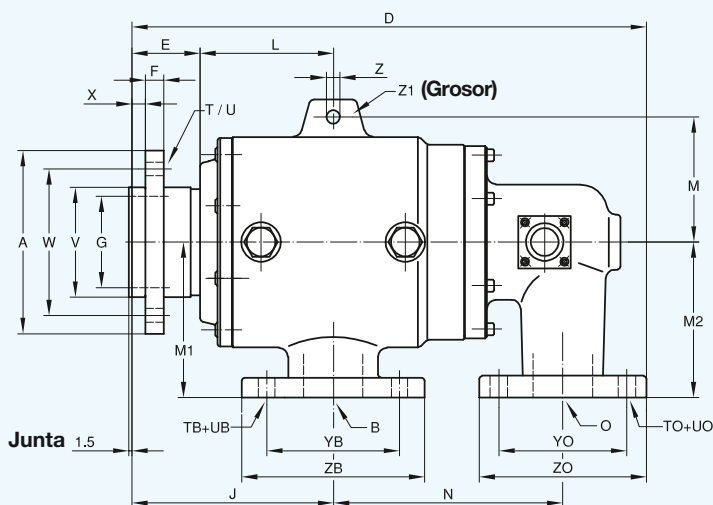

T	U ∅	TB	UB ∅	V ∅ h7	W ∅	X	YB ∅	ZB ∅	Z ∅	Z ₁	DN
4 x 90°	9	-	-	30	50	6	-	-	7	8	20
4 x 90°	9	-	-	36	60	7	-	-	7	11	25
4 x 90°	11	-	-	44	70	8	-	-	8,5	8	32
4 x 90°	11	-	-	52	78	10	-	-	11,5	10	40
4 x 90°	11	-	-	65	95	10	-	-	13	15	50
4 x 90°	13	-	-	80	115	12	-	-	15	20	65
4 x 90°	13	-	-	95	125	12	-	-	15	25	80
6 x 60°	15	8 x 45°	18	120	160	15	180	220	15	25	100
6 x 60°	18	8 x 45°	18	160	225	15	210	250	15	25	125

T	U ∅	TB	UB ∅	TO	UO ∅	V ∅ h7	W ∅	X	YB ∅	ZB ∅	YO ∅	ZO ∅	Z ∅	Z ₁	DN
4 x 90°	9	-	-	-	-	30	50	6	-	-	-	-	7	8	20
4 x 90°	9	-	-	-	-	36	60	7	-	-	-	-	7	11	25
4 x 90°	11	-	-	-	-	44	70	8	-	-	-	-	8,5	8	32
4 x 90°	11	-	-	-	-	52	78	10	-	-	-	-	11,5	10	40
4 x 90°	11	-	-	-	-	65	95	10	-	-	-	-	13	15	50
4 x 90°	13	-	-	-	-	80	115	12	-	-	-	-	15	20	65
4 x 90°	13	-	-	-	-	95	125	12	-	-	-	-	15	25	80
6 x 60°	15	8 x 45°	18	4 x 90°	18	120	160	15	160	200	145	185	15	25	100
6 x 60°	15	4 x 90°	18	4 x 90°	18	120	160	15	145	185	145	185	15	25	
6 x 60°	18	8 x 45°	18	4 x 90°	18	160	225	15	180	220	145	185	15	25	
6 x 60°	18	8 x 45°	18	8 x 45°	18	160	225	15	160	200	160	200	15	25	125

Especificaciones de Tubo Central de Doble paso

Tubo Central Rotativo

R Para sifón rotativo (entrada de vapor), el tubo interno está conectado mediante un casquillo con rosca que se fija al rotor.

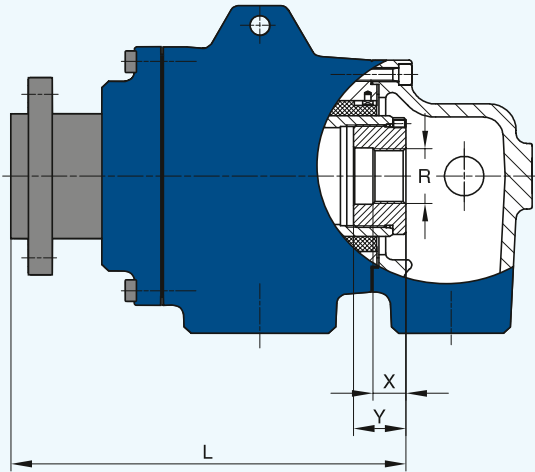

Tubo Central Rotativo con Movimiento Axial

E Para sifón rotativo que sea capaz de movimientos axiales. Entre el casquillo y el tubo central hay una conexión deslizante que permite la expansión térmica del tubo central.

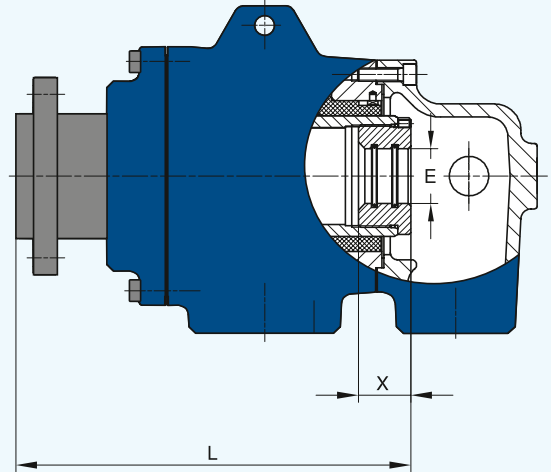

Modelo	L	X	Y	Diseño							
				Ra	Rb	Rc	Rd	Re	Rf	Rg	
H20	117	15	20	-	G 1/8	G 1/4	-	-	-	-	-
H25	133	15	20	-	G 1/4	G 3/8	-	-	-	-	-
H32	147	20	25	-	G 3/8	G 1/2	-	-	-	-	-
H40	175	25	30	G 1/2	G 3/4	G 1	-	-	-	-	-
H57	233	25	35	-	G 3/4	G 1	-	G 1 1/4	-	-	-
H67	273	25	35	G 1/2	G 3/4	G 1	-	G 1 1/4	G 1 1/2	-	-
H87	300	25	40	G 1	-	G 1 1/4	G 1 1/2	G 2	-	-	-
H107	375	45	60	G 1	-	G 1 1/4	G 1 1/2	G 2	G 2 1/2	G 3	-
H127	460	45	60	G 1 1/4	G 1 1/2	G 2	G 2 1/2	G 3	G 4	-	-

Modelo	L	X	Diseño							
			Ea	Eb	Ec	Ed	Ee	Ef	Eg	
H20	117	20	-	9,5	13	-	-	-	-	-
H25	133	20	-	13	17	-	-	-	-	-
H32	147	25	-	17	21	-	-	-	-	-
H40	175	30	21	26,6	31	-	-	-	-	-
H57	233	35	21	26,6	33,3	37,6	42	-	-	-
H67	273	35	21	26,6	33,3	37,6	42	48	-	-
H87	300	40	33,3	37,6	42	47,9	59,8	-	-	-
H107	375	60	33,7	38	42,4	48,3	60,3	76,1	88,9	-
H127	460	60	42,4	48,3	60,3	76,1	88,9	101,6	-	-

Tubo Central Estacionario

S Para sifones fijos, el tubo se conecta mediante un casquillo con rosca que se fija a la tapa posterior.

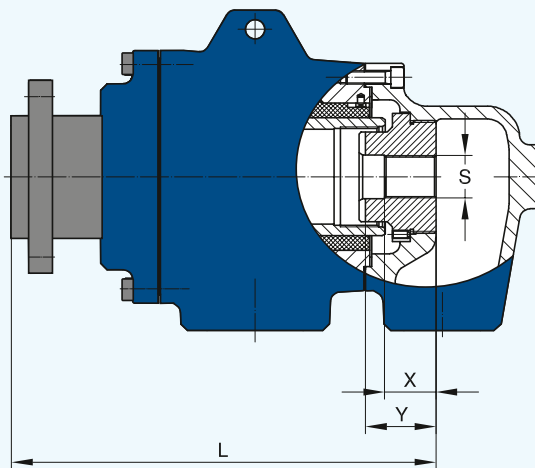

Tubo Central Estacionario

SK Para sifones estacionarios, donde el tubo central se conecta mediante un perno externo a la tapa posterior.

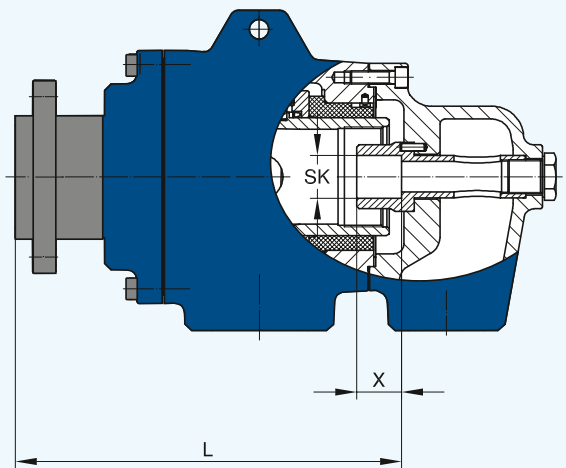

Modelo	L	X	Y	Diseño					
				Sa	Sb	Sc	Sd	Se	Sf
H20	137	11	16	-	G 1/8	G 1/4	-	-	-
H25	160	11	20	-	G 1/4	G 3/8	-	-	-
H32	172	15	25	-	G 3/8	G 1/2	-	-	-
H40	206	20	30	G 1/2	G 3/4	G 1	-	-	-
H57	250,5	25	40	G 1/2	G 3/4	G 1	-	G 1 1/4	-
H67	303	30	40	G 1/2	G 3/4	G 1	-	G 1 1/4	G 1 1/2
H87	330	35	50	G 1	-	G 1 1/4	G 1 1/2	G 2	-
H107	-	-	-	-	-	-	-	-	-
H127	-	-	-	-	-	-	-	-	-

Modelo	L	X	Diseño	
			SKa	SKb
H57	227,5	30	21	26,6
H67	276,5	30	26,6	33
H87	294,5	30	33	42
H107	375	60	33,7	38
H127	460	60	42,4	48,3

Disponemos de Sifones Regulares

¡ Consulte con el departamento técnico de DEUBLIN !

DEUBLIN

Juntas Rotativas Serie 14000 para Aire y Aceite Hidráulico, DN 10 - 50



Condiciones de Trabajo

Presión Máx. Aire	150 PSI	10 bar
Vacío Máx.	2" Hg	7 kPa
Presión Hidráulica Máx.* (DN 10-20)	870 PSI	60 bar
(DN 25-40)	580 PSI	40 bar
Velocidad Máx.* (DN 10-40)	1,500 RPM	1.500 min ⁻¹
(DN 50)	750 RPM	750 min ⁻¹

Temperatura Máx. 120 °C > 120 °C consulte con DEUBLIN

Filtrado recomendado para Aceite Hidráulico: 5 µm
* Evitar trabajar a presión máxima combinada con velocidad máxima

- diseño de simple paso
- junta rotativa auto soportada o empotrada en el eje
- sellos compensados
Grafito/Cerámica – para aplicaciones de aire
Carburo de Tungsteno/Cerámica – para aplicaciones hidráulicas
- conexión del cuerpo axial o radial mediante un codo
- fieltro de aceite en la cavidad de los sellos en aplicaciones de aire
- diseño de alta resistencia
- cuerpo de acero
- rotor de acero inoxidable
- paso completo, sin restricciones

Para más información contacte con DEUBLIN o su distribuidor.

Versión Axial

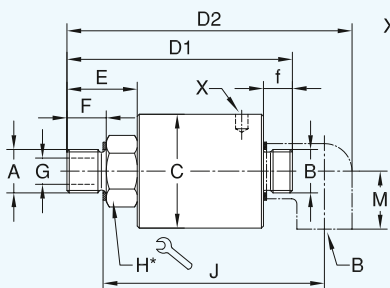

X: Orificio para llave según DIN 1810, consulte la tabla inferior para tamaños.

Versión de Juntas Empotradas

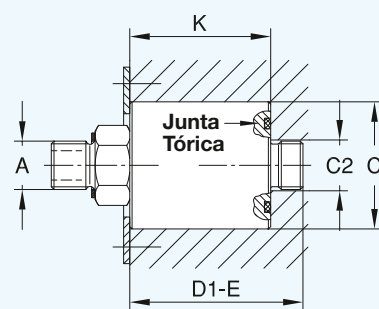

Cómo pasar pedido: Tipo a: 14037-03-094 Versión Paso Recto
Tipo b: 14037-03-094-118 Versión a 90° (con codo)

Tipo c: 14037-03-094-120 Versión Empotrada en el Eje
Tipo d: 14037-03-094-121 con Codo y Tórica

* DN 10 - 20 = hexágono
DN 25 - 50 = dos caras planas

DN	B	Referencia		Tipo			A	C _{R9} ^E	C ₂	D ₁	D ₂	E	F	f	G	H	J	K	M	X	kg	
		Tipo a para Aire CG/C con lubricador	Tipo a para Aceite Hidr. TC/C	b	c	d																Conexión Rotor
10	G 3/8	14037-03-094	14037-04-192	-118	-120	-121	G 3/8	RH	42	18	93	119	26	16	12	9,5	22	93	54,5	25	40/42	0,5
	G 3/8	14037-03-095	14037-04-193				G 3/8	LH	42	18	93	119	26	16	12	9,5	22	93	54,5	25	40/42	0,5
15	G 1/2	14050-03-151	14050-04-154	-118	-120	-121	G 1/2	RH	55	22	109	138	34	19	14	12,7	30	107	60,5	28	52/55	1
	G 1/2	14050-03-152	14050-04-160				G 1/2	LH	55	22	109	138	34	19	14	12,7	30	107	60,5	28	52/55	1
20	G 3/4	14075-03-284	14075-04-447	-118	-120	-121	G 3/4	RH	63	28	122	158	34	19	16	17,5	36	124	71,5	33	58/62	1,7
	G 3/4	14075-03-285	14075-04-448				G 3/4	LH	63	28	122	158	34	19	16	17,5	36	124	71,5	33	58/62	1,7
	G 3/4	14075-03-458	14075-04-936				M27 x 1,5	RH	63	28	123	159	35	15	16	17,5	36	121	71,5	33	58/62	1,7
	G 3/4	14075-03-459	14075-04-937				M27 x 1,5	LH	63	28	123	159	35	15	16	17,5	36	121	71,5	33	58/62	1,7
	G 3/4	14075-03-014	14075-04-451				M 35 x 1,5	RH	63	28	126	161	38	15	16	17,5	41	131	71,5	33	58/62	1,7
	G 3/4	14075-03-015	14075-04-452				M 35 x 1,5	LH	63	28	126	161	38	15	16	17,5	41	131	71,5	33	58/62	1,7
25	G 1	14100-03-222	14100-04-378	-118	-120	-121	G 1	RH	80	35	138	181	41	22	18	25	36	140	78,5	38	80/90	2,4
	G 1	14100-03-223	14100-04-379				G 1	LH	80	35	138	181	41	22	18	25	36	140	78,5	38	80/90	2,4
	G 1	14100-03-235	14100-04-381				M 35 x 1,5	RH	80	35	132	175	35	15	18	25	36	141	78,5	38	80/90	2,4
	G 1	14100-03-236	14100-04-382				M 35 x 1,5	LH	80	35	132	175	35	15	18	25	36	141	78,5	38	80/90	2,4
32	G 1 1/4	14125-03-054	14125-04-128	-118	-120	-121	G 1 1/4	RH	90	43	153	205	55	28	20	31,8	46	155	77,5	45	80/90	3,3
	G 1 1/4	14125-03-055	14125-04-129				G 1 1/4	LH	90	43	153	205	55	28	20	31,8	46	155	77,5	45	80/90	3,3
40	G 1 1/2	14150-03-198	14150-04-288	-118	-120	-121	G 1 1/2	RH	90	49	184	243	72	29	22	38	55	187	89,5	50	80/90	4
	G 1 1/2	14150-03-199	14150-04-289				G 1 1/2	LH	90	49	184	243	72	29	22	38	55	187	89,5	50	80/90	4
	G 1 1/2	14150-03-200	14150-04-418				M 50 x 1,5	RH	90	49	177	236	65	23	22	38	55	187	89,5	50	80/90	4
	G 1 1/2	14150-03-201	14150-04-419				M 50 x 1,5	LH	90	49	177	236	65	23	22	38	55	187	89,5	50	80/90	4
50	G 2	14200-03-124	---	-118	-120	-121	G 2	RH	110	61	205	275	65	29	25	47,6	60	213	114,5	58	110/115	6
	G 2	14200-03-125	---				G 2	LH	110	61	205	275	65	29	25	47,6	60	213	114,5	58	110/115	6



DEUBLIN

Juntas Rotativas para Aire y Aceite Hidráulico, DN 6 - 40

- diseño de simple paso
- junta rotativa auto soportada
- conexión del cuerpo radial
- sellos compensados
Grafito/Acero Endurecido o Grafito/Cerámica
- fieltro de aceite en la cavidad de los sellos para aire
- engrasador para relubricación (3 - 5 gotas/mes)
- bajo par de giro
- diseño que optimiza el peso
- cuerpo de aluminio
- rotor de acero inoxidable o acero (dependiendo del modelo)
- Guía de lubricación, ver manual

Condiciones de Trabajo

Presión Máx. Aire	150 PSI	10 bar
Vacío Máx.	2" Hg	7 kPa
Presión Hidráulica Máx.*		
Modelo 1005	1,020 PSI	70 bar
1102	1,020 PSI	70 bar
1115	510 PSI	35 bar
1205	730 PSI	50 bar
2200	1,020 PSI	70 bar
250-094	1,020 PSI	70 bar
355-021	1,020 PSI	70 bar
452-000	730 PSI	50 bar
Velocidad Máx. Rosca Cilíndrica*	3,500 RPM	3.500 min ⁻¹
Modelo 250-094	3,500 RPM	3.500 min ⁻¹
355-021	3,000 RPM	3.000 min ⁻¹
452-000	2,500 RPM	2.500 min ⁻¹

Temperatura Máx. 120 °C >120 °C consulte con DEUBLIN

* Evitar trabajar a presión máxima combinada con velocidad máxima

Para más información contacte con **DEUBLIN** o su distribuidor.

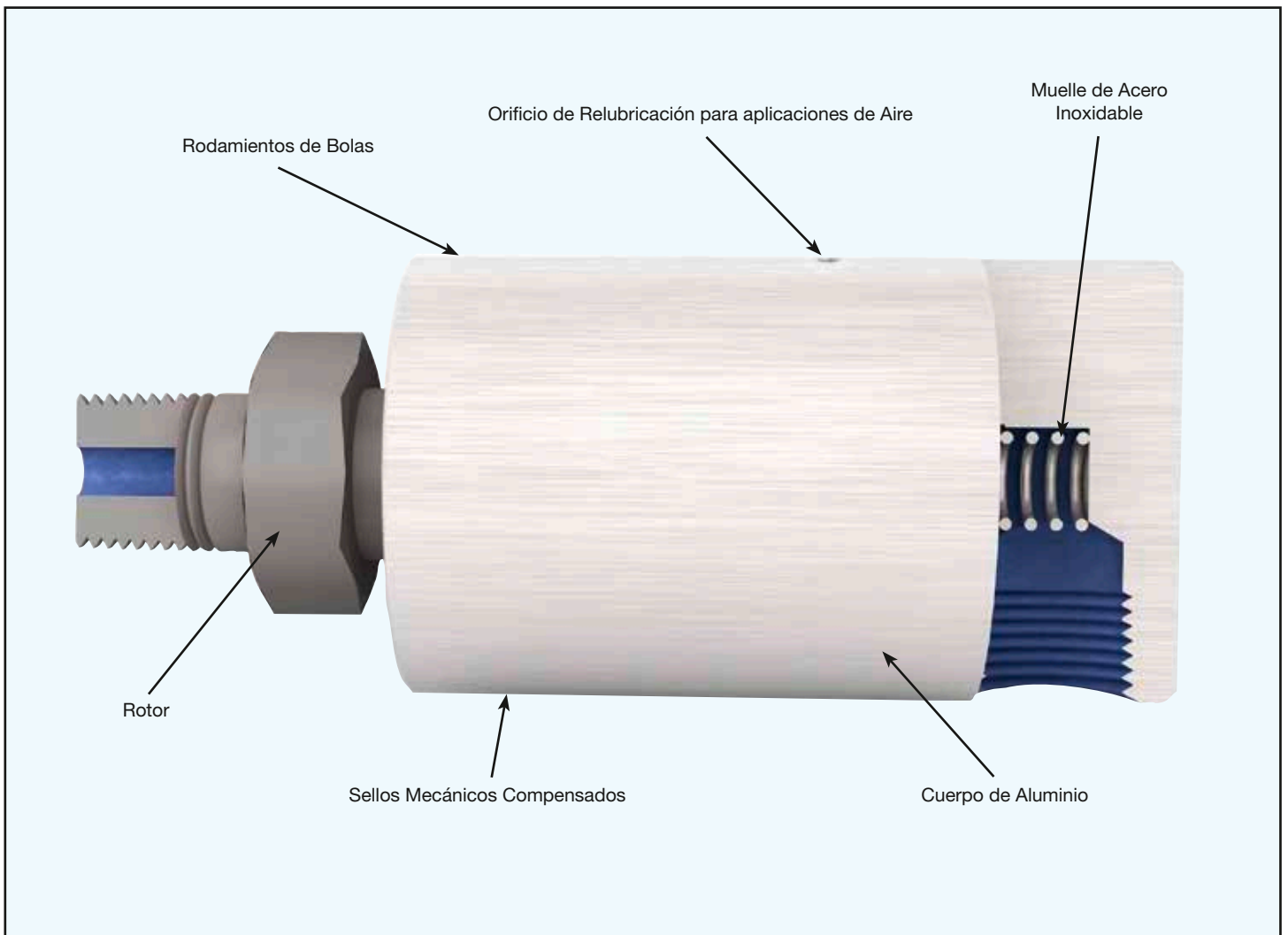

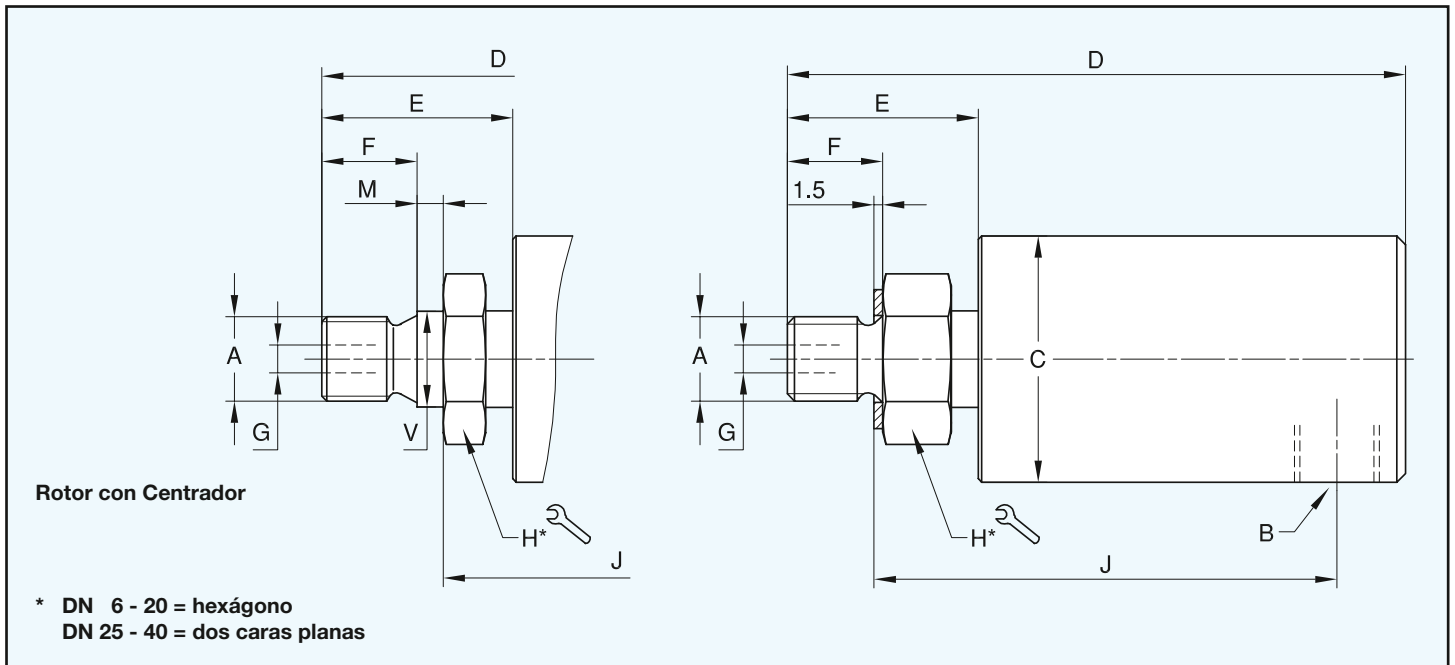

Junta Rotativa de Simple Paso

DN	B NPT	Referencia	A Conexión Rotor	C ∅	D	E	F	G ∅	H* 	J	M	V ∅	
6	1/8	1005-020-037	M 10 x 1 RH	28,5	71	22	11	3,2	17	54	-	-	0,2
	1/8	1005-020-045	M 10 x 1 RH	28,5	71	22	11	3,2	17	50	3	11 h6	0,2
	1/8	1005-020-049	G 1/4 RH	28,5	71	22	13	3,2	17	52	-	-	0,2
8	1/4	1102-070-103	G 1/4 RH	41	81	28	13	6,4	22	58	-	-	0,4
	1/4	1102-070-104	G 1/4 LH	41	81	28	13	6,4	22	58	-	-	0,4
10	3/8	1115-000-205	G 3/8 RH	44	99	26	16	8,7	24	71	-	-	0,7
	3/8	1115-000-200	M 16 x 2 RH	44	99	26	16	8,7	24	71	-	-	0,7
15	1/2	1205-000-151	G 1/2 RH	57	114	35	19	12,7	30	79	-	-	0,7
	1/2	1205-000-152	G 1/2 LH	57	114	35	19	12,7	30	79	-	-	0,7
	1/2	1205-000-170	M 20 x 1,5 RH	57	116	37	14	12,7	30	78	5	22 g6	0,7
	1/2	1205-000-171	M 20 x 1,5 LH	57	116	37	14	12,7	30	78	5	22 g6	0,7
	1/2	2200-000-458	M 27 x 1,5 RH	73	123	35	15	17,5	36	85	6	28 g6	1,4
	1/2	2200-000-459	M 27 x 1,5 LH	73	123	35	15	17,5	36	85	6	28 g6	1,4
	1/2	2200-000-081	M 35 x 1,5 RH	73	125	38	15	17,5	41	96	-	-	1,6
	1/2	2200-000-082	M 35 x 1,5 LH	73	125	38	15	17,5	41	96	-	-	1,6
	1/2	2200-000-102	G 3/4 RH	73	122	34	19	17,5	36	88	-	-	1,4
20	3/4	250-094-284	G 3/4 RH	73	128	34	19	17,5	36	94	-	-	1,6
	3/4	250-094-285	G 3/4 LH	73	128	34	19	17,5	36	94	-	-	1,6
	3/4	250-094-458	M 27 x 1,5 RH	73	129	35	15	17,5	36	91	6	28 g6	1,6
	3/4	250-094-459	M 27 x 1,5 LH	73	129	35	15	17,5	36	91	6	28 g6	1,6
	3/4	250-094-014	M 35 x 1,5 RH	73	131	38	15	17,5	41	101	-	-	1,6
	3/4	250-094-015	M 35 x 1,5 LH	73	131	38	15	17,5	41	101	-	-	1,6
25	1	355-021-222	G 1 RH	83	150	42	22	25	36	108	-	-	2,1
	1	355-021-223	G 1 LH	83	150	42	22	25	36	108	-	-	2,1
	1	355-021-235	M 35 X 1,5 RH	83	144	35	15	25	36	108	-	-	2,1
	1	355-021-236	M 35 X 1,5 LH	83	144	35	15	25	36	108	-	-	2,1
	1	355-021-315	M 35 x 1,5 RH	83	167	59	29	25	36	103	12	40 g6	2,1
	1	355-021-316	M 35 x 1,5 LH	83	167	59	29	25	36	103	12	40 g6	2,1
40	1 1/2	452-000-198	G 1 1/2 RH	108	206	71	29	38	55	147	-	-	4,5
	1 1/2	452-000-199	G 1 1/2 LH	108	206	71	29	38	55	147	-	-	4,5
	1 1/2	452-000-200	M 50 x 1,5 RH	108	200	66	23	38	55	147	-	-	4,5
	1 1/2	452-000-201	M 50 x 1,5 LH	108	200	66	23	38	55	147	-	-	4,5

Juntas Rotativas DEUBLIN Empotradas en el Eje

Para satisfacer las especificaciones técnicas de los diseños de ingeniería que requieren que la junta sobresalga el mínimo posible, **DEUBLIN** ha desarrollado juntas rotativas para empotrar en el eje. Con estos modelos las únicas piezas

que sobresalen del eje son las conexiones de las líneas de suministro. **DEUBLIN** puede suministrarle bajo demanda, y sin compromiso alguno, planos sugiriendo la aplicación de estas juntas **DEUBLIN** a su instalación.

Para más modelos de Juntas Empotradas en el Eje, consulte la página 31.

Modelo 1005-000-001, DN 6

Condiciones de Trabajo

Presión Máx. Aire	150 PSI	10 bar
Presión Hidráulica Máx.	1,020 PSI	70 bar
Temperatura Máx.	250 °F	120 °C
Velocidad Máx.	3,500 RPM	3.500 min ⁻¹

Disponible con los rotores de la serie 1005 detallados en página 33.

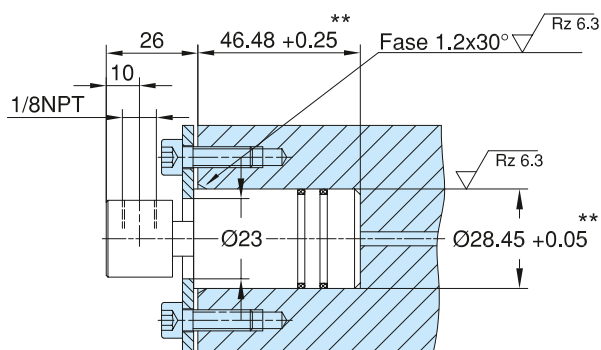

Modelo 1005-000-049, DN 6

Condiciones de Trabajo

Presión Máx. Aire	150 PSI	10 bar
Presión Hidráulica Máx.	1,020 PSI	70 bar
Temperatura Máx.	250 °F	120 °C
Velocidad Máx.	3,500 RPM	3.500 min ⁻¹

Disponible con los rotores de la serie 1005 detallados en página 33.

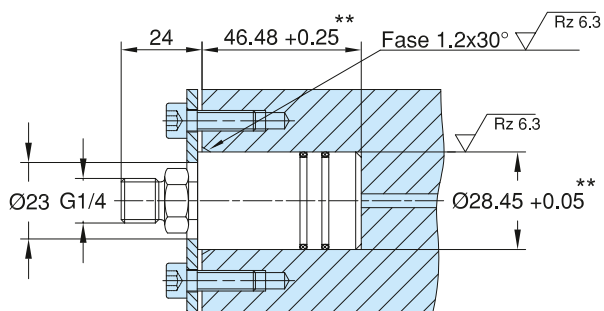

Modelo 1102-025-103, DN 8

Condiciones de Trabajo

Presión Máx. Aire	150 PSI	10 bar
Presión Hidráulica Máx.	1,020 PSI	70 bar
Temperatura Máx.	250 °F	120 °C
Velocidad Máx.	3,500 RPM	3.500 min ⁻¹

Disponible con los rotores de la serie 1102 detallados en página 33.

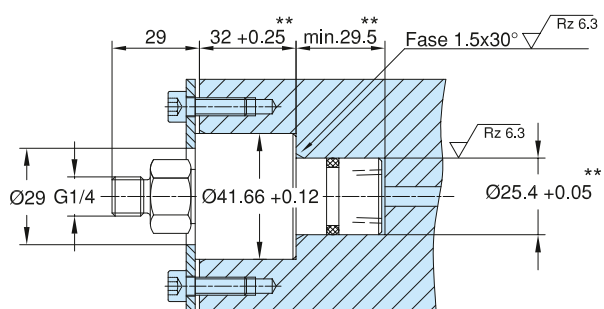

Modelo 1115-130-205, DN 10

Condiciones de Trabajo

Presión Máx. Aire	150 PSI	10 bar
Presión Hidráulica Máx.	510 PSI	35 bar
Temperatura Máx.	250 °F	120 °C
Velocidad Máx.	3,500 RPM	3.500 min ⁻¹

Disponible con los rotores de la serie 1115 detallados en página 33.

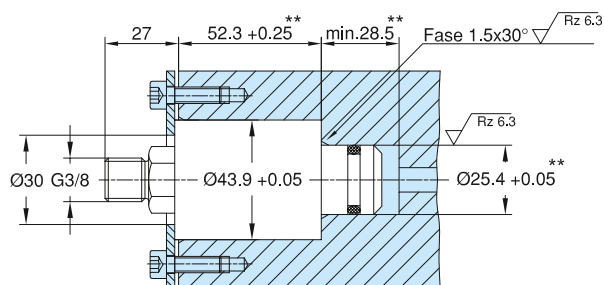

** Dimensiones del orificio de alojamiento

DEUBLIN

Juntas Rotativas Serie D para Agua y Aceite Hidráulico, DN 8 - 40



- diseño de simple paso
- junta rotativa auto soportada
- para agua y aceite hidráulico
- para movimientos oscilatorios y fluidos con alta presión p.ej. aplicaciones de conductores de potencia en equipamiento de movimiento de tierras, o enrolladoras de manguera
- cuerpo y tapa posterior de acero
- rotor de acero inoxidable
- se puede adaptar a otros fluidos, bajo demanda

Para más información contacte con **DEUBLIN** o su distribuidor.

Condiciones de Trabajo

Presión Máx. Hidráulica/Agua	6,530 PSI	450 bar
Velocidad Máx.	20 RPM	20 min ⁻¹
Temperatura Máx.	120 °C	>120 °C consulte con DEUBLIN

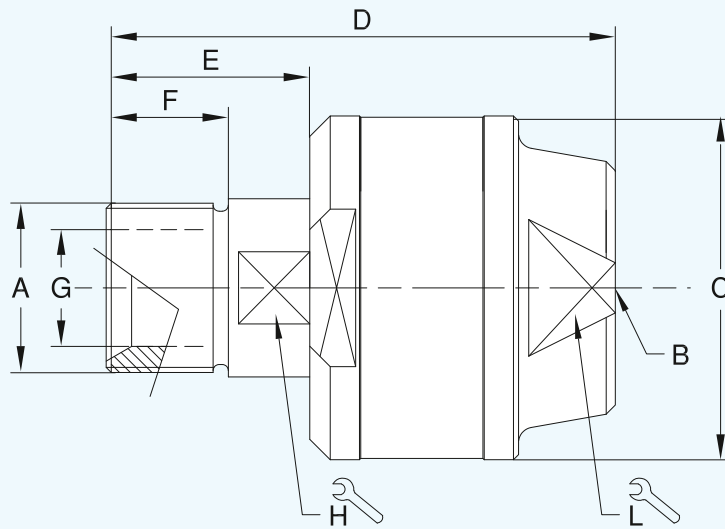

DN	B	Referencia	A Conexión Rotor	C Ø	D	E	F	G Ø	H	L	kg
8	G 1/4	D8-003-210	G 1/4 RH	40	68	25	15	7	12	24	0,3
		D8-003-211	G 1/4 LH								
10	G 3/8	D10-003-210	G 3/8 RH	44	70	25	15	10	14	28	0,4
		D10-003-211	G 3/8 LH								
15	G 1/2	D12-003-210	G 1/2 RH	56	85	32	20	12	22	38	0,8
		D12-003-211	G 1/2 LH								
20	G 3/4	D20-003-210	G 3/4 RH	62	90	34	20	18	27	42	1,0
		D20-003-211	G 3/4 LH								
25	G 1	D25-003-210	G 1 RH	68	100	40	24	23	32	48	1,3
		D25-003-211	G 1 LH								
32	G 1 1/4	D32-003-210	G 1 1/4 RH	80	108	43	25	30	42	58	1,9
		D32-003-211	G 1 1/4 LH								
40	G 1 1/2	D40-003-210	G 1 1/2 RH	88	114	44	26	38	46	62	3,0
		D40-003-211	G 1 1/2 LH								



DEUBLIN

Juntas Rotativas Serie AP para Agua y Aceite Hidráulico, DN 8 - 25

- diseño de simple paso
- junta rotativa auto soportada
- diseñada para alta presión del fluido y altas RPM
- sellos de Carburo de Tungsteno
- Rodamientos de Bolas de doble hilera, lubricados de por vida (excepto ZAP)
- orificios de aireación
- cuerpo de acero
- rotor y tapa posterior de acero inoxidable
- todos los componentes en contacto con el fluido son de acero inoxidable y resistentes a la corrosión

Condiciones de Trabajo

Presión Máx. Hidráulica/Agua* 5,800 PSI 400 bar
 Velocidad Máx.* 1,500 RPM 1.500 min⁻¹

Temperatura Máx. 90 °C > 90 °C consulte con DEUBLIN

* Evitar trabajar a presión máxima combinada con temperatura máxima

Para más información contacte con **DEUBLIN** o su distribuidor.

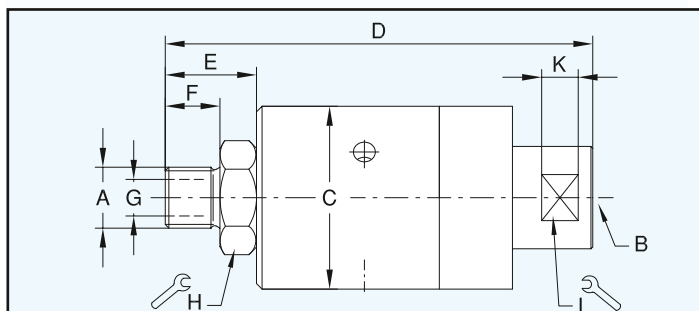

AP8 - AP12

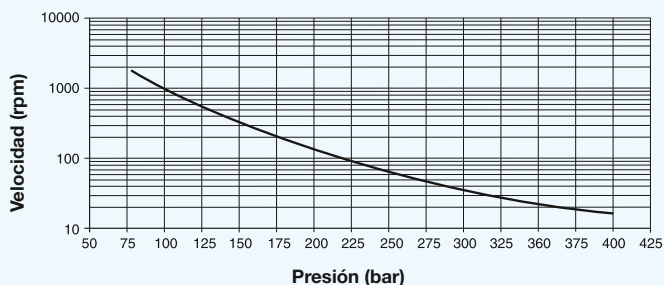

AP20 - AP25

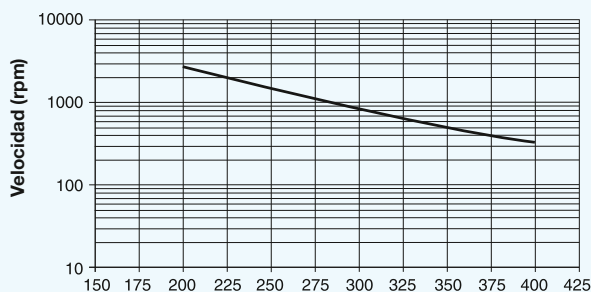

ZAP

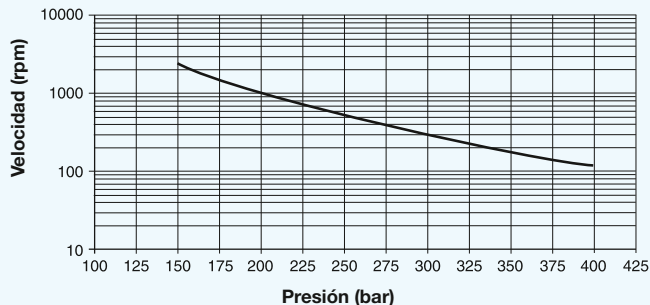

DN	B	Referencia	A Conexión Rotor	C ∅	D	E	F	G ∅	H	K	L	kg
8	G 1/4	AP8-010-210	G 1/4 BSP RH	50	117	25	15	7	27	10	25	0,8
		AP8-010-211	G 1/4 BSP LH									
10	G 3/8	AP10-010-210	G 3/8 BSP RH	50	117	25	15	10	27	10	25	0,8
		AP10-010-211	G 3/8 BSP LH									
15	G 1/2	AP12-010-210	G 1/2 BSP RH	50	122	30	20	12	27	10	25	1
		AP12-010-211	G 1/2 BSP LH									
	G 1/2	ZAP12-001-200	G 1/2 BSP RH	74	132	30	15	11	30	10	25	2
		ZAP12-001-201	G 1/2 BSP LH									
20	G 3/4	AP20-001-200	G 3/4 BSP RH	96	162,5	44	24	18	48	10	41	4,2
		AP20-001-201	G 3/4 BSP LH									
25	G 1	AP25-001-200	G 1 BSP RH	96	162,5	44	24	24	48	10	41	4,2
		AP25-001-201	G 1 BSP LH									

DEUBLIN

Juntas Rotativas Serie 7100 para Aceite Hidráulico de Alta Presión, DN 8 - 20 Doble Paso

- diseño de doble paso
- junta rotativa auto soportada
- diseño con rodamientos hidrostáticos
- cojinete resistente al desgaste
- orificio para evacuar el drenaje, dependiendo de la presión
- sello del eje como sello secundario
- cuerpo de acero inoxidable
- rotor de acero endurecido

Para más información contacte con **DEUBLIN** o su distribuidor.



Condiciones de Trabajo

Presión Máx. Hidráulica	3,630 PSI	250 bar
Presión Min. Hidráulica	40 PSI	3 bar
Velocidad Máx.	500 RPM	500 min ⁻¹
Temperatura Máx.	60 °C	> 60 °C consulte con DEUBLIN

Disponemos de versiones para alta presión y alta velocidad, bajo demanda.

Limpieza del Aceite Requerida: Tipo 17/15/12, ISO 4406

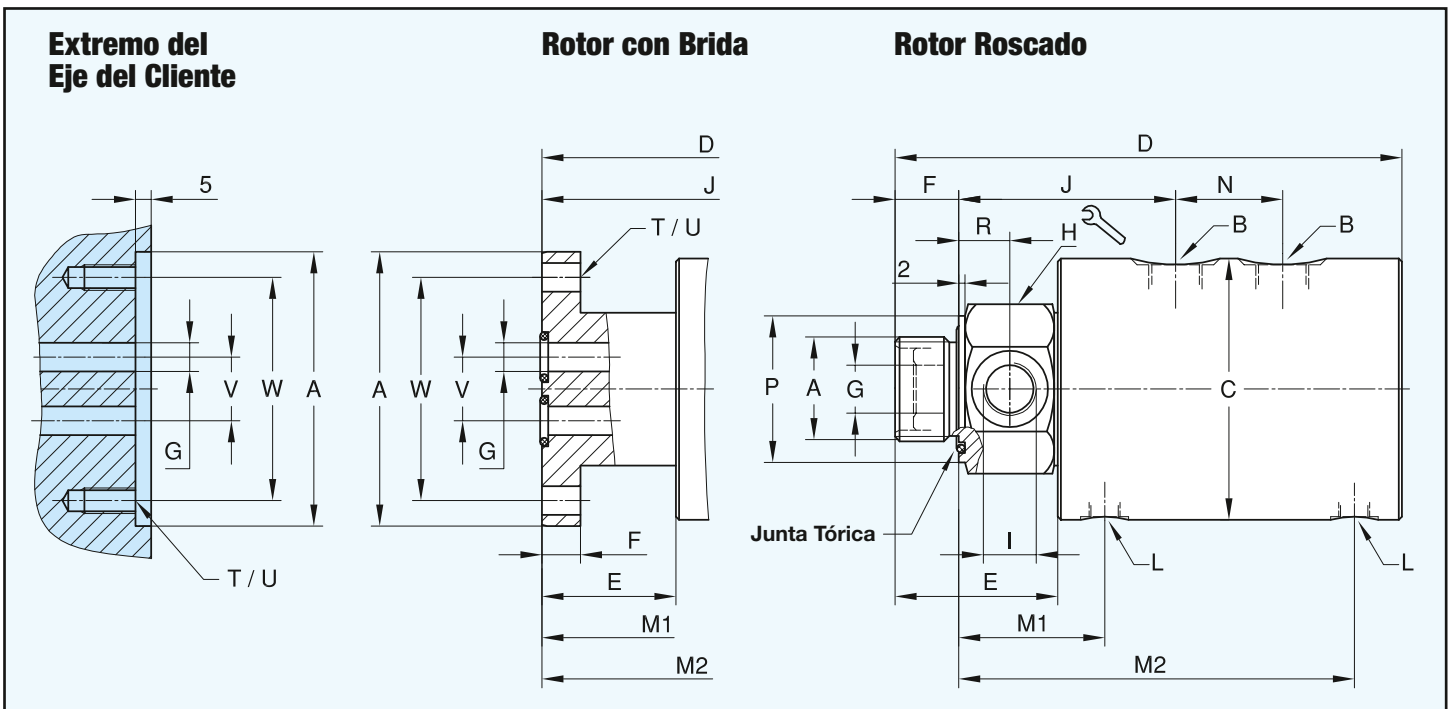

Juntas Rotativas de Doble Paso

DN	B	Referencia	A Conexión Rotor	C ∅	D	E	F	G ∅	H	I	J	L	M1/M2	N ∅	P ∅	R	T	U ∅	V ∅	W ∅	kg
2 x 8	2 x G 1/4	7100-773	G 3/4 RH	82	176	46	17	6,4	46	G 1/4	76	G 1/8	49,5/137,5	36	46	15	-	-	-	-	4,5
2 x 8	2 x G 1/4	7100-852	Brida ∅ 86 g6/H7	82	172	42	12	9	-	-	89	G 1/8	63/151	36	-	-	4x90°	9 M8	20	70	4,5
2 x 10	2 x G 3/8	7100-777	G 1 RH	82	181	51	20	8	46	G 3/8	78	G 1/8	52/140	36	46	16	-	-	-	-	4,4
2 x 10	2 x G 3/8	7100-853	Brida ∅ 86 g6/H7	82	172	42	12	9	-	-	89	G 1/8	63/151	36	-	-	4x90°	9 M8	20	70	4,4
2 x 15	2 x G 1/2	7100-711	G 1 1/4 RH	109	244	70	26	15	55	G 1/2	101	G 1/4	70,5/180,5	50	55	18	-	-	-	-	11
2 x 15	2 x G 1/2	7100-854	Brida ∅ 108 g6/H7	109	230	56	16	12,5	-	-	113	G 1/4	82,5/192,5	50	-	-	4x90°	11 M10	20,5	88	11
2 x 20	2 x G 3/4	7100-713	G 1 1/2 RH	109	249	75	28	17,5	65	G 3/4	106	G 1/4	73,5/183,5	50	65	20	-	-	-	-	12
2 x 20	2 x G 3/4	7100-855	Brida ∅ 148 g6/H7	148	288	78	25	19	-	-	153	2x G 1/2	110,5/253	60	-	-	6x60°	13,5 M12	33	126	28

DEUBLIN

Juntas Rotativas

DEU-PLEX para Aire e Hidráulica, DN 8 - 20

- diseño de doble paso
- diseño tándem para modelo de tres pasos
- junta auto soportada
- cojinete con base teflon
- orificio de aireación entre pasos
- sellos de grafito con base teflon
- superficie de sellado endurecida
- cuerpo de aluminio
- rotor de acero

Para más información contacte con **DEUBLIN** o su distribuidor.

Disponemos de modelos adicionales para aplicaciones de alta presión hidráulica. Consulte con **DEUBLIN** o con su representante local.

Condiciones de Trabajo

Presión Máx. Aire	150 PSI	10 bar
Vacío Máx.	2 "Hg	7 kPa
Presión Hidráulica Máx.*	3,050 PSI	210 bar
Velocidad Máx. (cortos períodos)*	250 RPM	250 min ⁻¹
Temperatura Máx.	120 °C	>120 °C consulte con DEUBLIN

* Evitar trabajar a presión máxima combinada con velocidad máxima

Modelos con Rotor Interno

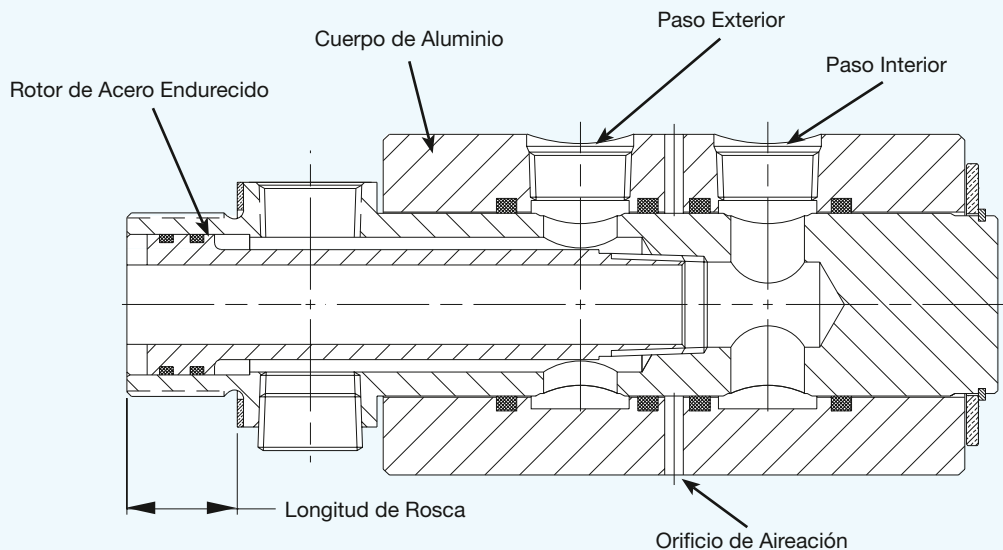

Para aplicaciones de alimentación coaxial pueden usarse modelos sin rotor interno, tal y como se muestra a continuación

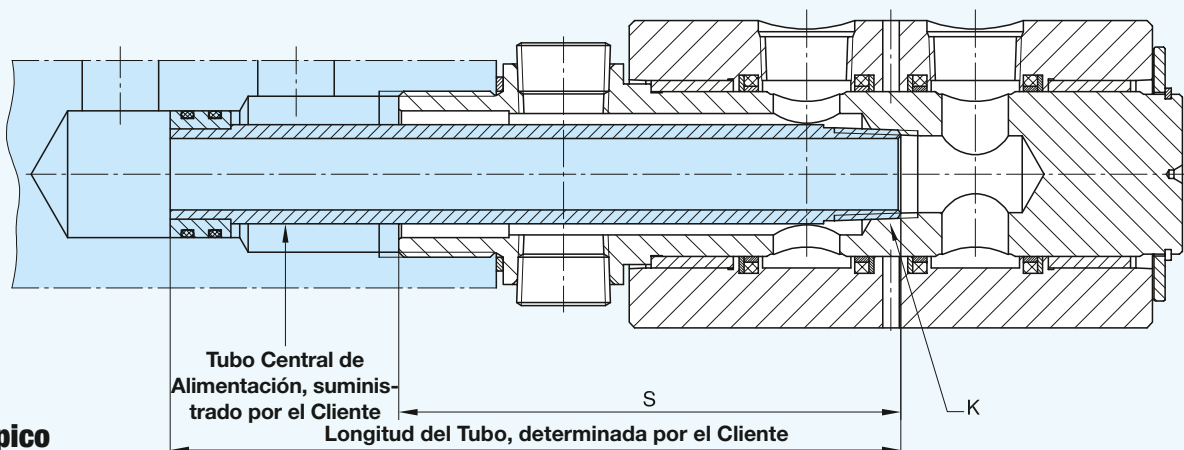

Ejemplo de un Montaje Típico

Modelos Doble Paso

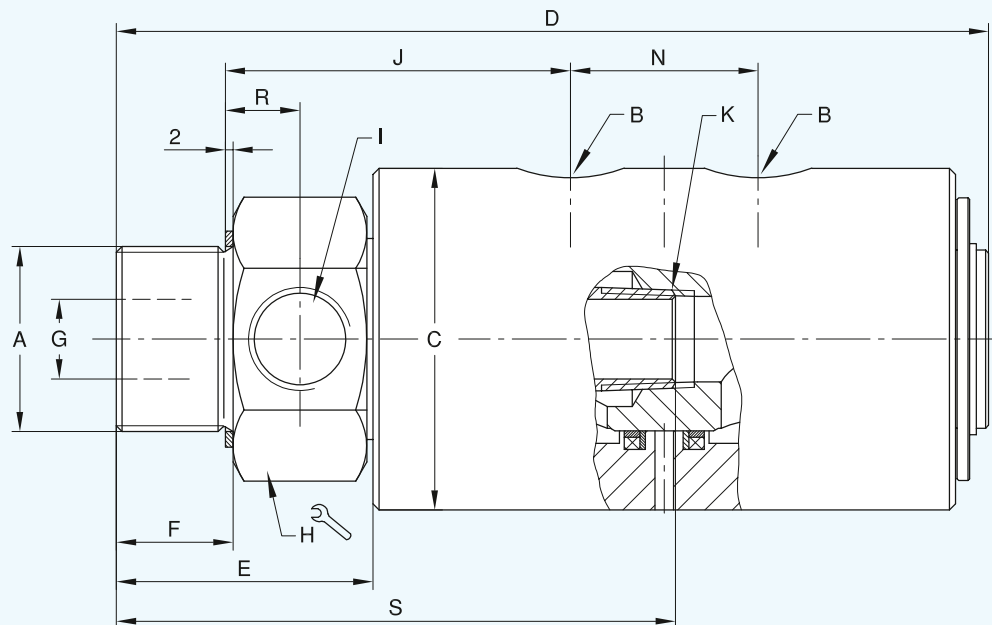

DN	B NPT	Referencia	A Conexión Rotor	C ∅	D	E	F	G ∅	H ↻	I NPT	J	K NPT	N	R	S	kg
2 x 8	2 x 1/4	1690-000-168	G 1 RH	66,4	150	55,5	18	8	46	1/4	68	1/4	29,5	19	-	1,6
	2 x 1/4	1690-000-105*	G 1 RH	66,4	150	55,5	18	17,5	46	1/4	68	1/4	29,5	19	97,4	1,6
2 x 15	2 x 1/2	1790-001-114	G 1 1/4 RH	76	208	63	28	16	55	1/2	85	1/2	42	18	-	3,1
	2 x 1/2	1790-001-112*	G 1 1/4 RH	76	208	63	28	27	55	1/2	85	1/2	42	18	133,2	3,1
2 x 20	2 x 3/4	1890-060	G 1 1/2 RH	88,5	226	66	30	20,6	65	3/4	89	3/4	49	19,5	-	4,4
	2 x 3/4	1890-063*	G 1 1/2 RH	88,5	226	66	30	34,9	65	3/4	89	3/4	49	19,5	149,4	4,2

* Estos modelos se suministran sin rotor interno.

Modelos de Triple Paso

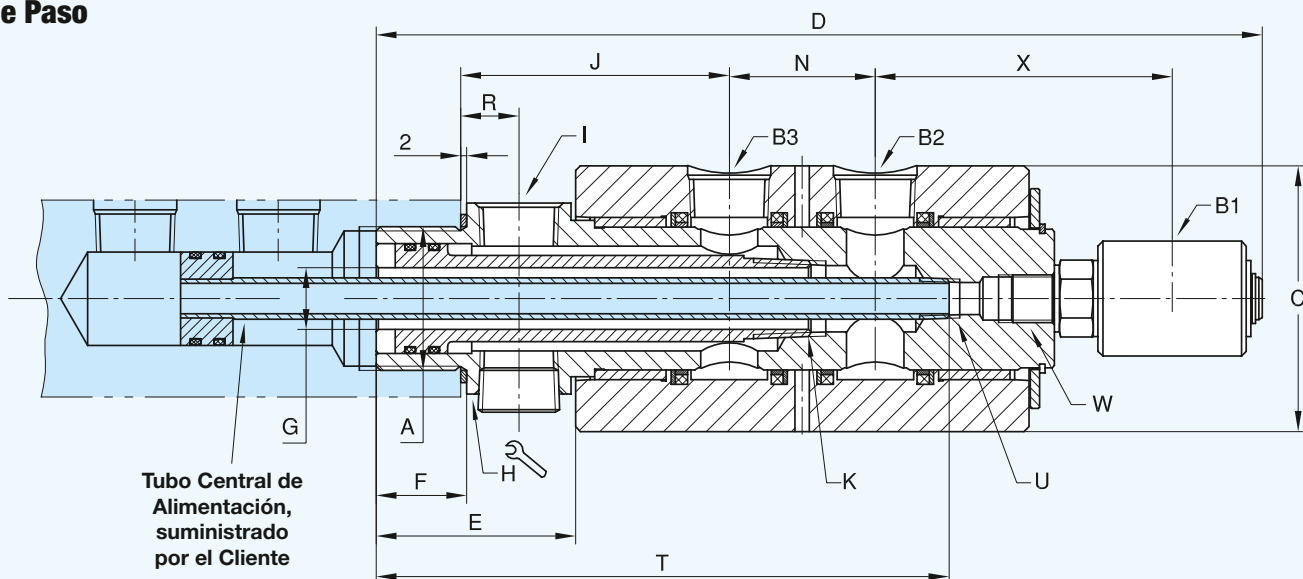

DN	B1 x B2 x B3 NPT	Referencia	A Conexión Rotor	C ∅	D	E	F	G ∅	H ↻	I NPT	J	K NPT	N	R	T	U NPT	W	X	kg
8/15/20	1/4 x 3/4 x 3/4	1890-064	G 1 1/2 RH	88,5	293	67	30	20,6	65	3/4	89	3/4	48,5	19,5	190	1/4	5/8-18 UNF RH	98	4,7

DEUBLIN

Juntas Rotativas para Aire, Aceite Hidráulico, Líquido de Frenos y Vacío, DN 8 y 15



Condiciones de Trabajo

Presión Máx. Aire	150 PSI	10 bar
Vacío Máx.	2 "Hg	7 kPa
Presión Hidráulica Máx.*	3,050 PSI	210 bar
Velocidad Máx. (cortos períodos)*	250 RPM	250 min ⁻¹

Temperatura Máx. 120 °C >120 °C consulte con DEUBLIN

* Evitar trabajar a presión máxima combinada con velocidad máxima

- diseño de simple paso y doble paso (Tándem)
- junta rotativa auto soportada
- sin intercomunicaciones en el diseño de doble paso
- superficie de sellado endurecida
- cojinete Oilite
- cuerpo de aluminio
- rotor de acero
- modelos opcionales para movimientos oscilatorios

Para más información contacte con **DEUBLIN** o su distribuidor.

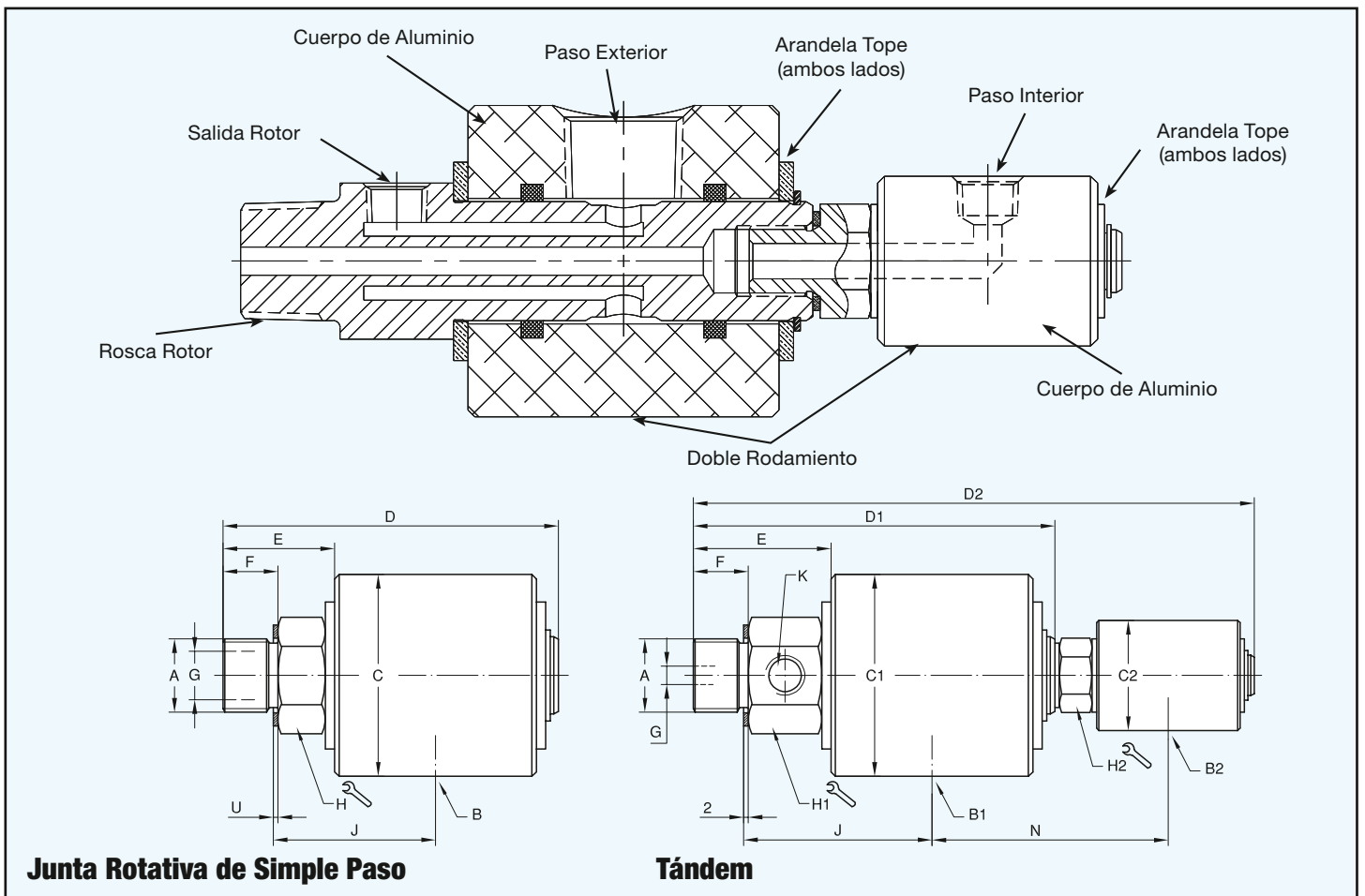

Junta Rotativa de Simple Paso

DN	B NPT	Referencia		A Conexión Rotor	C ∅	D	E	F	G ∅	H	J	U	kg	
		Aire/Hidráulica/Vacío	Liq. de Frenos											
8	1/4	17-025-039	17-086-039	G 3/8	RH	38	83,3	29	16	8	22	39	1,5	0,3
	1/4	17-025-046	17-086-046	M16 x 2	RH	38	83,3	29	16	8	22	39	1,5	0,3
15	1/2	21-001-122	21-063-122	G 3/4	RH	70	116	39	19	16	36	57	2	1,2
	1/2	21-001-121	21-063-121	M22 x 1,5	RH	70	111	34	14	13	36	57	1,5	1,2

Juntas Rotativas de Doble Paso (Tándem)

DN	B1 x B2 NPT	Referencia		A Conexión Rotor	C1 ∅	C2 ∅	D1	D2	E	F	G ∅	H1	H2	J	K NPT	N	kg	
		Aire/Hidráulica/Vacío	Liq. de Frenos															
2 x 8	1/4 x 1/2	2117-001-105	2117-018-137	G 3/4	RH	70	38	125	194	48	19	6,4	36	22	66	1/4	81	1,5

DEUBLIN

Juntas Rotativas Serie 1379 y 1479 de 4 Pasos, para fluidos diversos



Condiciones de Trabajo

Presión Máx. Aire*	145 PSI	10 bar
Presión Hidráulica Máx. (girando)*	870 PSI	60 bar
Presión Hidráulica Máx. (giro muy lento)	3.626 PSI	250 bar
Vacío Máx.	2 "Hg	7 kPa
Velocidad Máx.	250 RPM	250 min ⁻¹
Caudal Máximo por paso		
Serie 1379	14 GPM	53 l/min
Serie 1479	28.5 GPM	108 l/min
Temperatura Máx.	80 °C	> 80 °C consulte con DEUBLIN
Filtrado	ISO 4406 Clase 17/15/12, máx. 60 micras	

- cuatro pasos independientes para aplicaciones como agarre y descarga de la herramienta, detección de la pieza y refrigeración
- gracias al sistema de aireación entre los pasos 2 y 3, se puede trabajar con dos fluidos diferentes sin contaminación entre pasos. Por ejemplo, aire en los pasos 1 y 2, y aceite hidráulico en los pasos 3 y 4
- componentes de acero inoxidable y bronce para evitar la corrosión
- superficie de sellado de cromo endurecido y sellos elastómeros especiales
- dos rodamientos ampliamente separados absorben las cargas laterales

Para más información contacte con **DEUBLIN** o su distribuidor.

* Las condiciones de trabajo pueden variar dependiendo de la aplicación y se deben ajustar para no exceder la temperatura de 90 °C en el cuerpo de la junta.

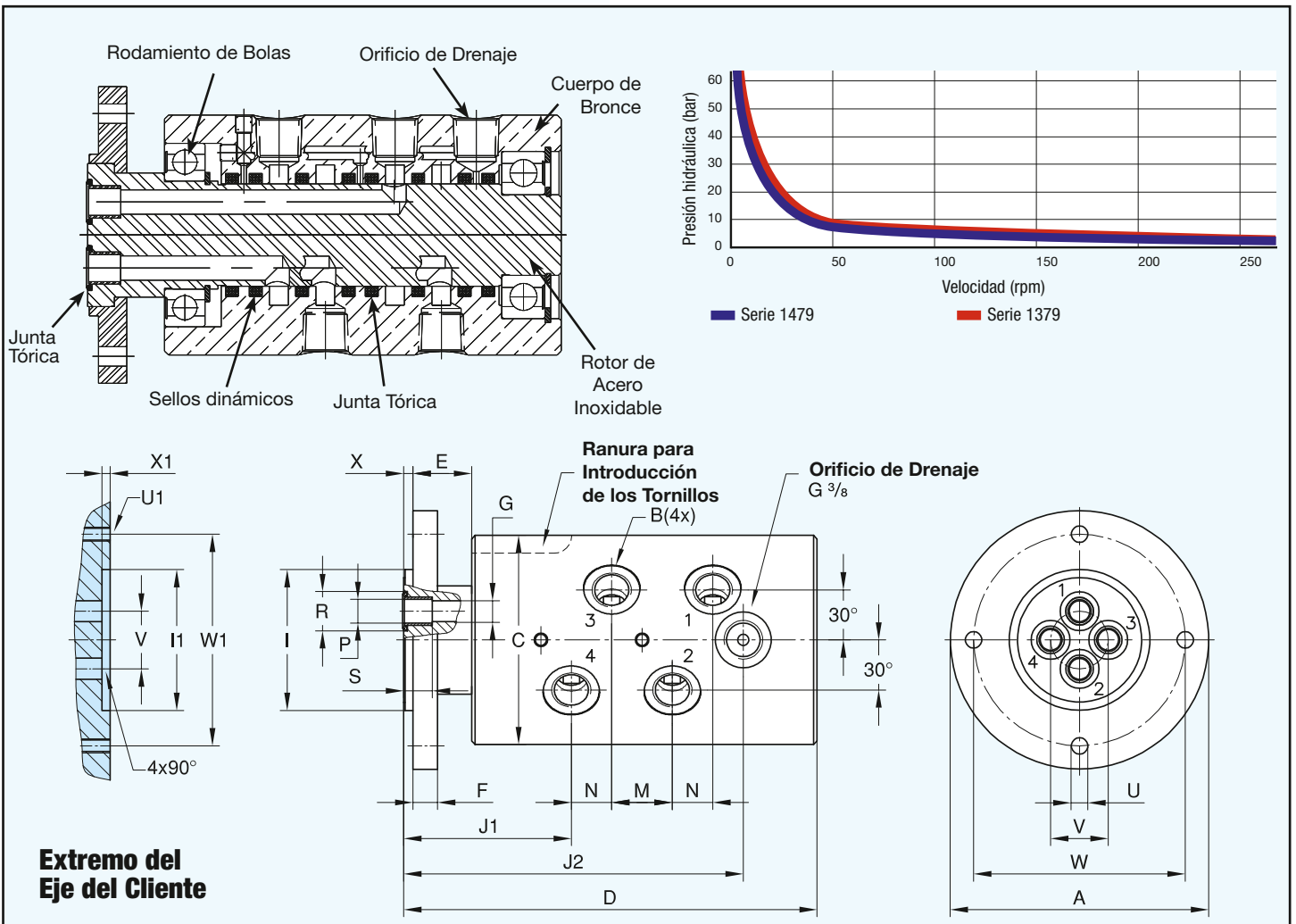

DN	B	Referencia	A	C	D	E	F	G	I	I1	J1	J2	M	N	P	R	S	U	U1	V	W	X	X1	W1	kg
			∅	∅				∅	∅ PT	∅ PT					∅	∅		∅	∅	∅			∅		
4x 10	4x G 3/8	1379-160	110	88	176	25	10	9	60,000 59,981	60,060 60,030	72	144,5	26	17	12,05 12,00	16,7	12	7,2	M6 4x90°	24,5	90	4	3,5	90	7,6
4x 10 + paso centr.	4x G 3/8	1379-860	110	88	176	25	10	9	60,000 59,981	60,060 60,030	72	144,5	26	17	12,05 12,00	16,7	12	7,2	M6 4x90°	24,5	90	4	3,5	90	7,6
4x 15	4x G 1/2	1479-100	130	108	202	25	13	13	75,000 74,981	75,060 75,030	81	172	31	23	15,05 15,00	19,7	15	9	M8 4x90°	29	110	4	3,5	110	12,7
4x 15 + paso centr.	4x G 1/2	1479-800	130	108	202	25	13	13	75,000 74,981	75,060 75,030	81	172	31	23	15,05 15,00	19,7	15	9	M8 4x90°	29	110	4	3,5	110	12,7



DEUBLIN

Juntas Rotativas

DEU-PLEX para Aire, DN 10

- diseño de doble paso
- junta auto soportada
- rotor con brida
- conexiones del cuerpo radiales
- bajo par
- dos sellos compensados
- paso completo, sin restricciones
- engrasador para relubricación (3 - 5 gotas/mes)
- cuerpo de aluminio
- rotor de acero fundido
- Guía de Lubricación, página 52

Para más información contacte con **DEUBLIN** o su distribuidor.

Condiciones de Trabajo

Presión Máx. Aire	150 PSI	10 bar
Vacío Máx.	2 "Hg	7 kPa
Velocidad Máx.	1,500 RPM	1.500 min ⁻¹
Temperatura Máx.	120 °C	> 120 °C consulte con DEUBLIN

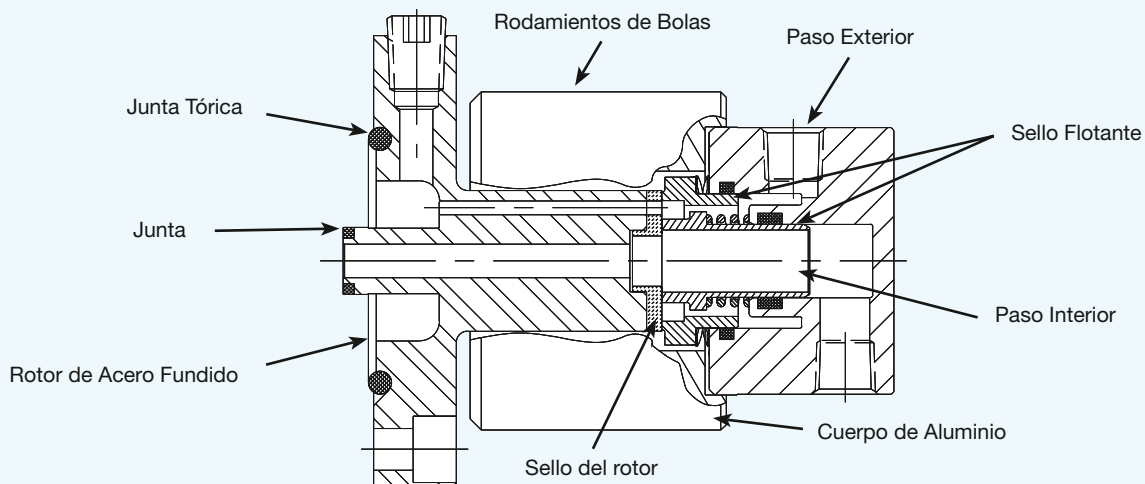

Extremo del Eje del Cliente

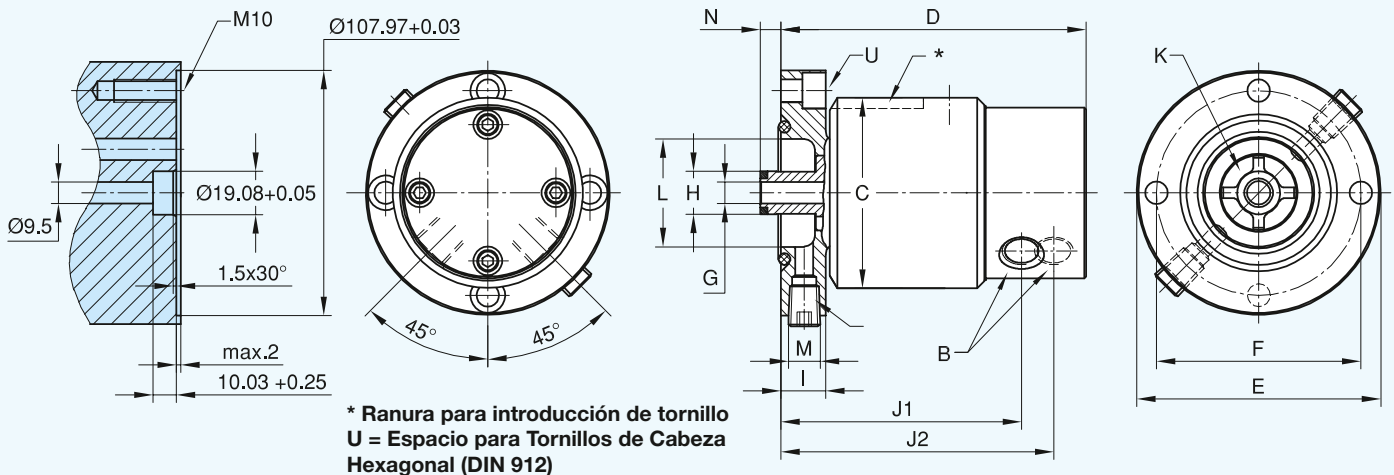

DN	B NPT	Referencia	C ø	D	E ø PT	F ø	G mm ²	H ø	I	J1	J2	K mm ²	L ø	M NPT	N	U Tornillos DIN 912	kg
2 x 10	2 x 3/8	1500-250	84	135	107,95 107,92	90,5	71	19,05 19,00	20	106	121	150	48	2 x 1/4	11,2	M10	3

DEUBLIN

Juntas Rotativas

DEU-PLEX para Aire y Aceite Hidráulico, DN 15

- diseño de doble paso
- junta auto soportada
- conexiones del cuerpo radiales y axiales
- paso completo, sin restricciones
- engrasador para relubricación (3 - 5 gotas/mes)
- cuerpo de aluminio
- rotor con brida de acero fundido
- Guía de Lubricación, página 52

Dos sellos compensados:

- estándar: grafito/cerámica
- E.L.S. (Extended Life Sealing): carburo de tungsteno/cerámica

Para más información contacte con **DEUBLIN** o su distribuidor.

Condiciones de Trabajo

Presión Máx. Aire ¹ (1590)	150 PSI	10 bar
Presión Máx. Hidráulica ² (1579)		
Paso Exterior	510 PSI	35 bar
Paso Interior	1,020 PSI	70 bar
Velocidad Máx. ²	1,500 RPM	1.500 min ⁻¹
Temperatura Máx.	120 °C	> 120 °C consulte con DEUBLIN

¹ Presurizar únicamente un paso a la vez.

² Evitar trabajar a presión máxima combinada con velocidad máxima. Para presiones superiores, utilice sólo el paso interior.

Ejemplo de montaje típico con adaptador

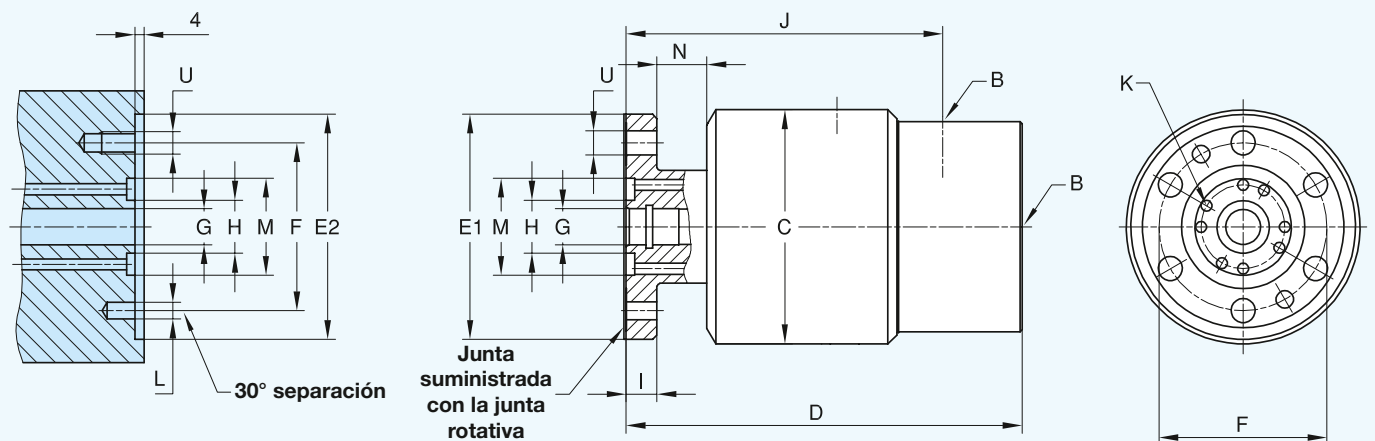
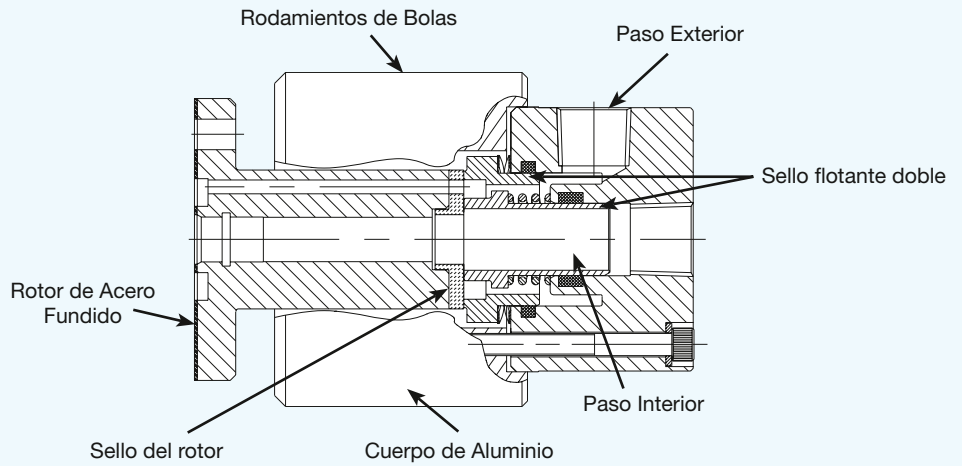
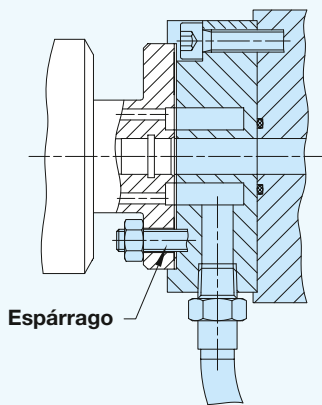

DN	B NPT	Referencia	Fluido	C ∅	D	E1 ∅ PT	E2 ∅	F ∅	G mm ²	H ∅	I	J	K mm ²	L Pasador ∅	M ∅	N	U ∅	kg
2x 15	2 x 1/2	1590-000 STD	Aire	84	143	81,000 80,985	81,050 81,020	60,3	126	19	11	114	100	6	35	19	8,7 M8	2,5
	2 x 1/2	1579-000 STD	Aceite Hidráulico	84	143	81,000 80,985	81,050 81,020	60,3	126	19	11	114	100	6	35	19	8,7 M8	2,5
	2 x 1/2	1579-074 ELS	Aceite Hidráulico	96	142	81,000 80,985	81,050 81,020	60,3	126	19	11	113	100	6	35	12	8,7 M8	3,1

DEUBLIN

Juntas Rotativas Serie 2620 de 2 pasos para fluidos diversos



- dos pasos independientes para aplicaciones como el agarre y la descarga de la herramienta
- sellos mecánicos compensados para cada paso, proporcionan una larga vida útil y reducen el par de giro incluso a máxima presión
- los sellos en contacto aseguran una contención continua del fluido
- dos rodamientos de bolas de precisión para un trabajo suave
- laberinto para proteger los rodamientos de bolas
- opciones de montaje compatibles con Junta Rotativas DEUBLIN serie 1579 (ver página 43)

Condiciones de Trabajo

Fluido	Ver gráfico	
Filtrado	ISO 4406 Clase 17/15/12, máx. 60 micras	
Velocidad Máxima	7.000 min ⁻¹	7,000 rpm
Presión Máxima	Ver gráfico/tabla	
Caudal Máximo	69 l/min	18.2 gpm (por paso)
Temperatura Máxima	71°C	160°F

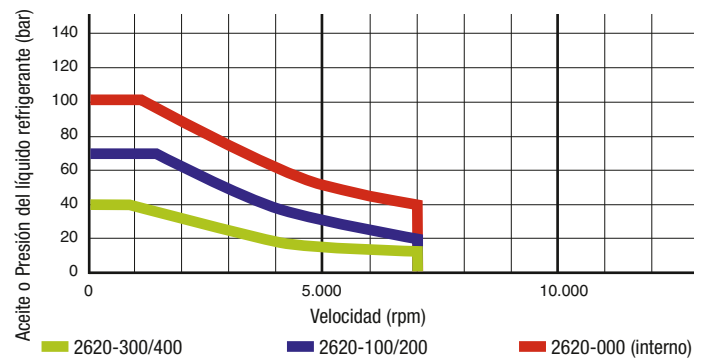

2620-xxx-252

2620-xxx-940

2620-xxx-157

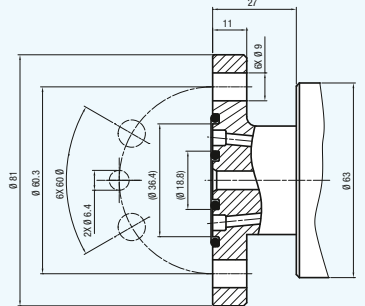
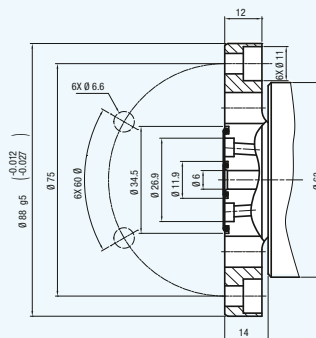
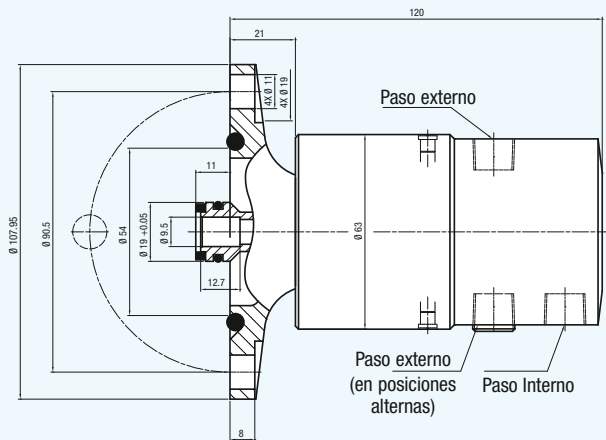

Con rotor con brida Ø 108 mm		Con rotor con brida Ø 88 mm		Con rotor con brida Ø 81 mm		Paso Interno		Paso externo		Notas
Referencia	Conexión de entrada	Referencia	Conexión de entrada	Referencia	Conexión de entrada	Fluido	Presión Máxima [bar]	Fluido	Presión Máxima [bar]	
	Paso interno y externo		Paso Interno Paso externo		Paso interno y externo					
2620-000-252	1/4 NPT	2620-002-940	G 1/4 G 1/4	2620-000-157	1/4 NPT	Aceite Hidráulico	100	Aceite Hidráulico	30	Los sellos de aire se pueden lubricar a través del dosificador de aceite o utilizando aire lubricado.
2620-100-252	1/4 NPT	2620-102-940	G 3/8 G 1/8	2620-100-157	1/4 NPT	Aceite Hidráulico	70	Aire comprimido	6	
2620-120-252	1/4 NPT	2620-122-940	G 3/8 G 1/8	2620-120-157	1/4 NPT	Aceite Hidráulico	70	Aire comprimido	10	
2620-200-252	1/4 NPT	2620-202-940	G 3/8 G 1/8	2620-200-157	1/4 NPT	Líquido Refrigerante	70	Aire comprimido	6	
2620-220-252	1/4 NPT	2620-222-940	G 3/8 G 1/8	2620-220-157	1/4 NPT	Líquido Refrigerante	70	Aire comprimido	10	
2620-300-252	1/4 NPT	2620-302-940	G 1/4 G 1/4	2620-300-157	1/4 NPT	Aire comprimido	6	Aceite Hidráulico	40	Los sellos de aire no precisan lubricación externa.
2620-320-252	1/4 NPT	2620-322-940	G 1/4 G 1/4	2620-320-157	1/4 NPT	Aire comprimido	10	Aceite Hidráulico	40	
2620-400-252	1/4 NPT	2620-402-940	G 1/4 G 1/4	2620-400-157	1/4 NPT	Aire comprimido	6	Líquido Refrigerante	40	
2620-420-252	1/4 NPT	2620-422-940	G 1/4 G 1/4	2620-420-157	1/4 NPT	Aire comprimido	10	Líquido Refrigerante	40	
2620-500-252	1/4 NPT	2620-502-940*	G 3/8 G 1/8	2620-500-157	1/4 NPT	Aire comprimido	6	Aire comprimido	6	Consultar con DEUBLIN la velocidad máxima permitida.
2620-520-252	1/4 NPT	2620-522-940	G 3/8 G 1/8	2620-520-157	1/4 NPT	Aire comprimido	10	Aire comprimido	10	

* Paso interno para trabajar únicamente con aceite hidráulico a 70 bar y taladrina a 70 bar.

DEUBLIN

Juntas Rotativas Serie 2620 de 2 pasos para fluidos diversos

- dos pasos independientes para aplicaciones como agarre y descarga de la herramienta, detección de la pieza y refrigeración
- sellos mecánicos compensados para cada paso, que proporcionan una larga vida útil y reducen el par de giro incluso a máxima presión
- los sellos en contacto aseguran una contención continua del fluido
- dos rodamientos de bolas de precisión para un trabajo suave
- laberinto para proteger los rodamientos de bolas
- opciones de montaje compatibles con Junta Rotativas DEUBLIN serie 1579 (ver página 43)



Condiciones de Trabajo

Fluido	Ver gráfico	
Filtrado	ISO 4406 Clase 17/15/12, máx. 60 micras	
Velocidad Máxima	12.000 min ⁻¹	12,000 rpm
Presión Máxima	Ver gráfico/tabla	
Caudal Máximo	69 l/min	18.2 gpm (por paso)
Temperatura Máxima	71°C	160°F

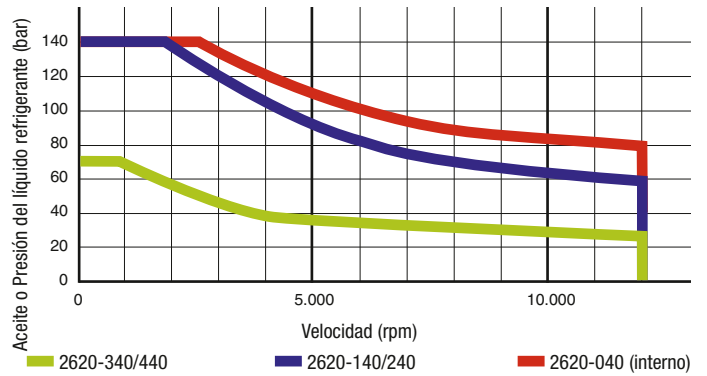

2620-xxx-252

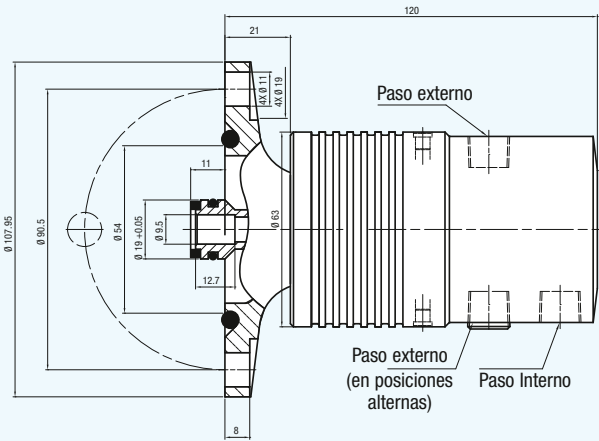

2620-xxx-940

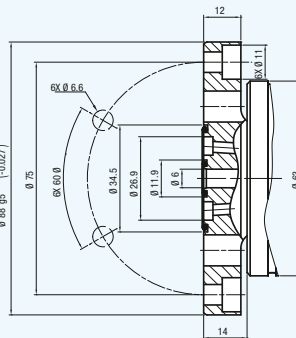

2620-xxx-157

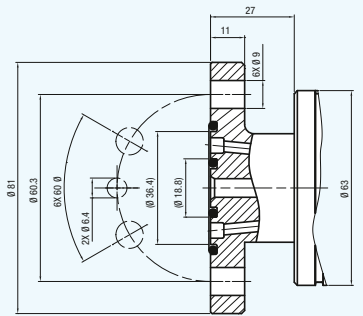

Con rotor con brida Ø 108 mm		Con rotor con brida Ø 88 mm		Con rotor con brida Ø 81 mm		Paso Interno		Paso externo		Notas	
Referencia	Conexión de entrada	Referencia	Conexión de entrada		Referencia	Conexión de entrada	Fluido	Presión Máxima [bar]	Fluido		Presión Máxima [bar]
	Paso interno y externo		Paso Interno	Paso externo							
2620-040-252	1/4 NPT	2620-042-940	G 1/4	G 1/4	2620-040-157	1/4 NPT	Aceite Hidráulico	140	Aceite Hidráulico	70	
2620-140-252	1/4 NPT	2620-142-940	G 3/8	G 1/8	2620-140-157	1/4 NPT	Aceite Hidráulico	140	Aire comprimido	6	
2620-160-252	1/4 NPT	2620-162-940	G 3/8	G 1/8	2620-160-157	1/4 NPT	Aceite Hidráulico	140	Aire comprimido	10	
2620-240-252	1/4 NPT	2620-242-940	G 3/8	G 1/8	2620-240-157	1/4 NPT	Líquido Refrigerante	140	Aire comprimido	6	
2620-260-252	1/4 NPT	2620-262-940	G 3/8	G 1/8	2620-260-157	1/4 NPT	Líquido Refrigerante	140	Aire comprimido	10	
2620-340-252	1/4 NPT	2620-342-940	G 1/4	G 1/4	2620-340-157	1/4 NPT	Aire comprimido	6	Aceite Hidráulico	70	
2620-360-252	1/4 NPT	2620-362-940	G 1/4	G 1/4	2620-360-157	1/4 NPT	Aire comprimido	10	Aceite Hidráulico	70	
2620-440-252	1/4 NPT	2620-442-940	G 1/4	G 1/4	2620-440-157	1/4 NPT	Aire comprimido	6	Líquido Refrigerante	70	
2620-460-252	1/4 NPT	2620-462-940	G 1/4	G 1/4	2620-460-157	1/4 NPT	Aire comprimido	10	Líquido Refrigerante	70	



Condiciones de Trabajo

Presión Máx.		
Líquido refrigerante de base acuosa	1,015 PSI	70 bar
MQL (neblina de aceite)	145 PSI	10 bar
Velocidad Máx.	12,000 RPM	12.000 min ⁻¹
Caudal Máx.	21.6 GPM	82 l/min
Temperatura Máx.	71 °C	> 71 °C consulte con DEUBLIN
Filtrado	ISO 4406 Clase 17/15/12, máx. 60 micras	



NO TRABAJAR EN SECO

DEUBLIN

Juntas Rotativas Serie 1116 con "Sellos en contacto" para trabajar siempre con líquido refrigerante

- un solo paso para líquido refrigerante o MQL
- sellos en contacto para máquinas transfer y aplicaciones similares
- diseño de paso sin restricciones, no hay rebajes donde se puedan acumular virutas o suciedad
- junta autosoportada de montaje externo, con rotor roscado
- rodamientos radiales de bolas de regata profunda para un funcionamiento suave
- sistema de laberinto y orificios de drenaje para proteger los rodamientos de bolas
- sellos mecánicos compensados de carburo de silicio, para una larga vida de trabajo incluso bajo condiciones de trabajo extremas
- cuerpo de aluminio anodizado para evitar la corrosión

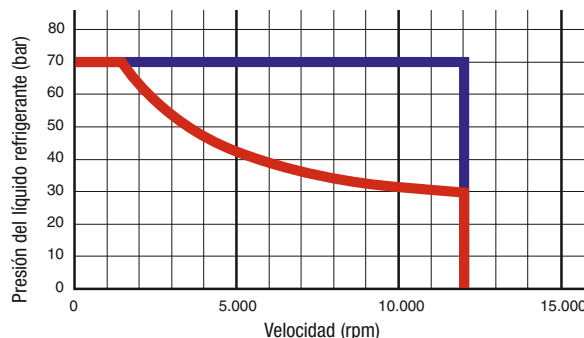

		Conexión Axial					Conexión Radial					
	Referencia	B Línea de suministro	C Diámetro máximo	D Longitud total	P Orificios drenaje (6 x 60°)	A Conexión del rotor	E Longitud del rotor	F Longitud de rosca	G Paso útil	H Caras planas	I Diámetro del centrador	M Long. Centrador
Axial	1116-048-463	1/4 NPT	44	112	9	M16 x 1,5 LH	30	11	9	24	17,993 / 17,988	5
	1116-485-463	G 1/4	44	112	9	M16 x 1,5 LH	30	11	9	24	17,993 / 17,988	5
	1116-610-463	G 3/8	44	112	9	M16 x 1,5 LH	30	11	9	24	17,993 / 17,988	5
Conexión Radial	1116-090-064	3/8 NPT	44	106	9	5/8-18 UNF RH	33	14	9	15/16"	0,6555" / 0,6553"	5
	1116-090-463	3/8 NPT	44	102	9	M16 x 1,5 LH	30	11	9	24	17,993 / 17,988	5
	1116-516-463*	G 3/8	44	102	9	M16 x 1,5 LH	29	11	9	24	17,993 / 17,988	5
	1116-555-463	G 3/8	44	102	9	M16 x 1,5 LH	29	11	9	24	17,993 / 17,988	5
R.	1116-987-463**	G 3/8	44	102	9	M16 x 1,5 LH	30	11	9	24	17,993 / 17,988	5

* También admite aire comprimido y ciclos delimitados de trabajo en seco con condiciones de trabajo reducidas. Para más información contacte con DEUBLIN.

** También admite aceite hidráulico, aire comprimido y ciclos delimitados de trabajo en seco con condiciones de trabajo reducidas. Para más información contacte con DEUBLIN.

DEUBLIN

Juntas Rotativas Serie 1101 con "Sellos en contacto" para trabajar siempre con líquido refrigerante

- un solo paso para líquido refrigerante o MQL
- sellos en contacto para máquinas transfer y aplicaciones similares
- diseño de paso sin restricciones, no hay rebajes donde se puedan acumular virutas o suciedad
- junta autosoportada de montaje externo, con rotor roscado
- rodamientos radiales de bolas de regata profunda para un funcionamiento suave
- sistema de laberinto y orificios de drenaje para proteger los rodamientos de bolas
- sellos mecánicos compensados de carburo de silicio, para una larga vida de trabajo incluso bajo condiciones de trabajo extremas
- cuerpo de aluminio anodizado para evitar la corrosión



Condiciones de Trabajo

Presión Máx.		
Líquido refrigerante de base acuosa	1,523 PSI	105 bar
MQL (neblina de aceite)	145 PSI	10 bar
Velocidad Máx.	15,000 RPM	15.000 min ⁻¹
Caudal Máx.	5.3 GPM	20 l/min
Temperatura Máx.	71 °C	> 71 °C consulte con DEUBLIN
Filtrado	ISO 4406 Clase 17/15/12, máx. 60 micras	



NO TRABAJAR EN SECO

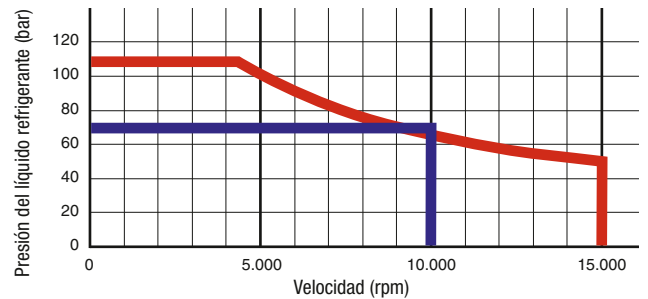

Conexión Axial

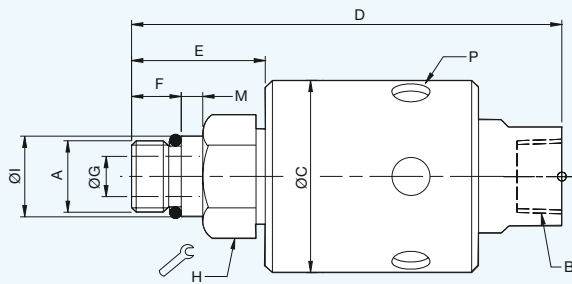

Conexión Radial

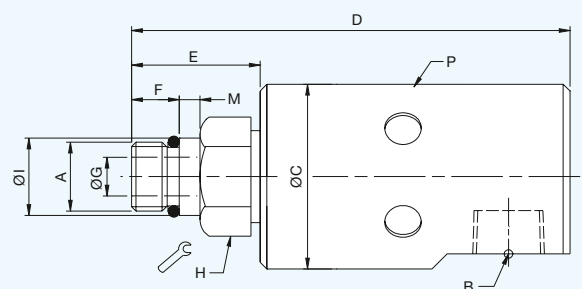

	Referencia	B Línea de suministro	C Diámetro máximo	D Longitud total	P Orificios veteo (6 x 60°)	A Conexión del rotor	E Longitud del rotor	F Longitud de rosca	G Paso útil	H Caras planas	I Diámetro del centrador	M Long. Centrador
Conexión Axial	1101-235-238	3/8 NPT	43	100	9	5/8-18 UNF LH	33	14	6	15/16"	0,6555" / 0,6553"	5
	1101-235-239	3/8 NPT	43	100	9	5/8-18 UNF RH	33	14	6	15/16"	0,6555" / 0,6553"	5
	1101-235-343	3/8 NPT	43	96	9	M16 x 1,5 LH	30	11	6	24	17,993 / 17,988	5
	1101-235-424	3/8 NPT	43	93	9	M10 x 1 LH	27	11	3,2	24	10,994 / 10,989	3
	1101-359-343	G 3/8	43	96	9	M16 x 1,5 LH	30	11	6	24	17,993 / 17,988	5
R.	1101-195-343	G 3/8	43	102	9	M16 x 1,5 LH	30	11	6	24	17,993 / 17,988	5
Radial	1101-265-343*	G 1/4	43	95	3 x R 1/8	M16 x 1,5 LH	30	11	6	24	17,993 / 17,988	5
	1101-265-644*	G 1/4	43	91	3 x R 1/8	Brida TK-Ø 21	26	14,5	6	4 x M4	Ø 30,01 H6	8

* También admite aceite hidráulico, aire comprimido y ciclos delimitados de trabajo en seco con condiciones de trabajo reducidas. Para más información contacte con DEUBLIN.



Condiciones de Trabajo

Presión Máx.	Ver gráfico	
Líquido refrigerante de base acuosa	145 PSI	10 bar
MQL (neblina de aceite)	20,000 RPM	20.000 min ⁻¹
Velocidad Máx.	21.6 GPM	82 l/min
Caudal Máx.	6.4 GPM	24,3 l/min
Estándar		
Alta Presión	71 °C	> 71 °C consulte con DEUBLIN
Temperatura Máx.		
Filtrado	ISO 4406 Clase 17/15/12, máx. 60 micras	



NO ADMITE PRESIÓN DE AIRE DURANTE LA ROTACIÓN

DEUBLIN

Juntas Rotativas Serie 1109 con sellos Pop-Off™, montadas por el rotor, para trabajar con líquido refrigerante y en seco

- un solo paso para líquido refrigerante o MQL
- tecnología de sellado Pop-Off™ que permite trabajar ilimitadamente en seco sin presión del fluido
- diseño de paso sin restricciones, no hay rebajes donde se puedan acumular virutas o suciedad
- junta autosoportada de montaje externo, con rotor roscado
- rodamientos de bolas de contacto angular Dual ABEC 7 (ISO Clase P4)
- sistema de laberinto y orificios de aireación para proteger los rodamientos de bolas
- sellos mecánicos compensados de carburo de silicio, para una larga vida de trabajo incluso bajo condiciones de trabajo extremas
- cuerpo de aluminio y tapa posterior de aluminio anodizado para evitar la corrosión

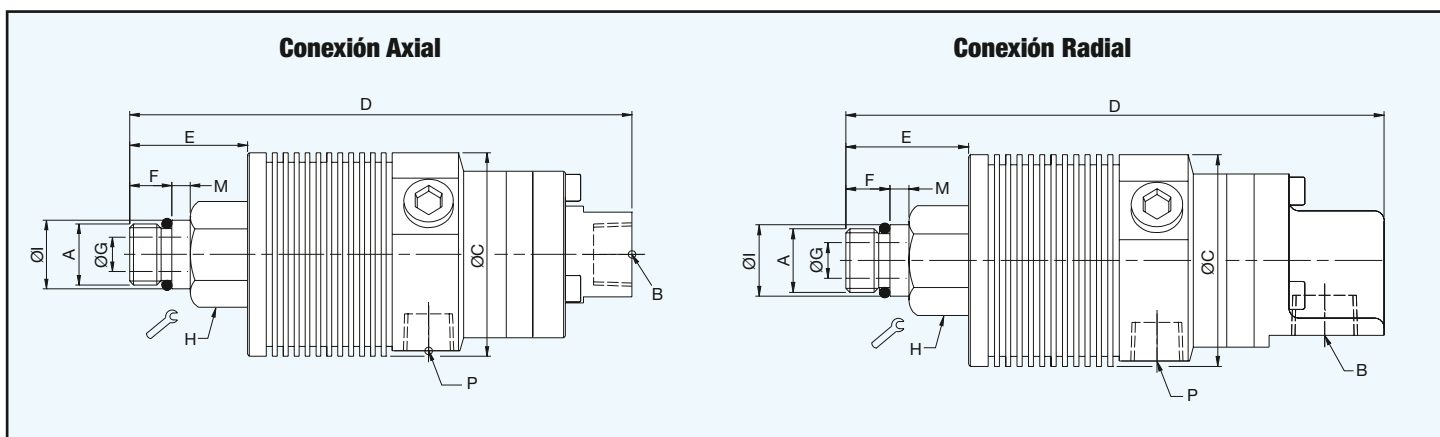
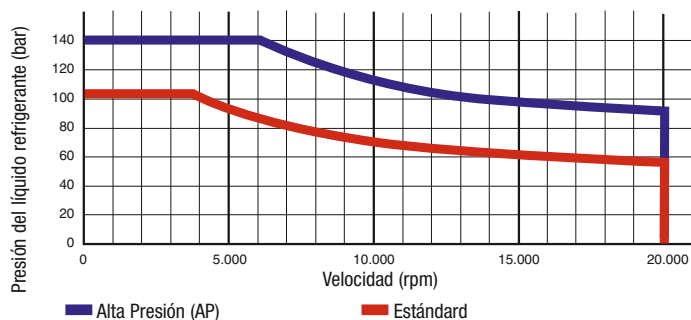

	Referencia	B Línea de suministro	C Diámetro máximo	D Longitud total	P Orificios drenaje (3 x 120°)	A Conexión del rotor	E Longitud del rotor	F Longitud de rosca	G Paso útil	H Caras planas	I Diámetro del centrador	M Long. Centrador
Estándar	1109-021-188	G 3/8 Axial	53	129	G 1/4	M16 x 1,5 LH	31	11	9	24	17,993 / 17,988	5
	1109-010-165	3/8 NPT Radial	53	138	1/4 NPT	5/8-18 UNF LH	34	14	9	15/16"	0,6555" / 0,6553"	5
	1109-020-188	G 3/8 Radial	53	135	G 1/4	M16 x 1,5 LH	31	11	9	24	17,993 / 17,988	5
	1109-040-188	3/8 PT Radial	53	135	1/4 PT	M16 x 1,5 LH	31	11	9	24	17,993 / 17,988	5
AP	1109-024-212	G 1/4 Axial	53	129	G 1/4	M16 x 1,5 LH	31	11	9	24	17,993 / 17,988	5
	1109-023-212	G 1/4 Radial	53	135	G 1/4	M16 x 1,5 LH	31	11	9	24	17,993 / 17,988	5

DEUBLIN

Juntas Rotativas Serie 2400 para Agua en Instalaciones de Colada Continua de Acero, DN 15 - 40



Condiciones de Trabajo

Presión Máx. Agua	150 PSI	10 bar
Velocidad Máx.	100 RPM	100 min ⁻¹
Temperatura Máx.	120 °C	>120 °C consulte con DEUBLIN

- diseño de simple y doble paso
- junta rotativa empotrada en el eje
- montaje del cuerpo con brida o placas de sujeción
- sellos compensados de alta resistencia al desgaste Carburo de Silicio/Carburo de Silicio
- cuerpo y codo de latón
- rotor y tubo sifón de acero inoxidable
- para agua de baja calidad
- cojinete largo
- protegido por una junta tórica
- paso completo, sin restricciones

Para más información contacte con **DEUBLIN** o su distribuidor.

Junta Rotativa de Simple Paso

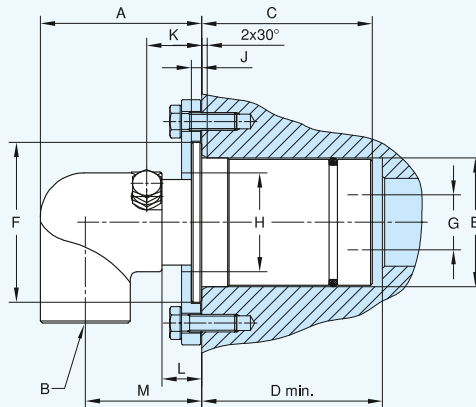

Junta Rotativa de Doble Paso

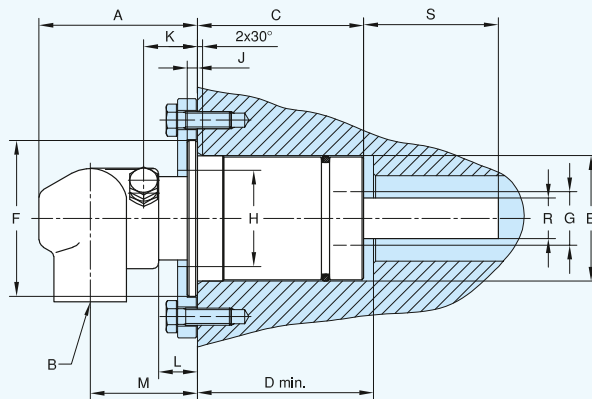

DN	Tipo	B	Referencia	A	C	D	E ∅	F ∅	G ∅	H ∅	J	K	L	M	N	O	P	Q	R ∅	S	kg
15	Simple Paso	G 1/2	2412-002-100	50	42	43	40,08 40,33	52,1	12,7	40	5	22	15	36	41	35	-	-	-	-	0,8
20		G 3/4	2420-001-139	59	59	60	46,10 46,35	59	17,5	47	4,7	26,5	19,5	42	48	37	-	-	-	-	1,2
25		G 1	2425-001-172	74	78	83	58,50 58,75	73	25	35	4,7	25,5	18,5	53,5	46	36,5	-	-	-	-	1,3
20	Doble Paso	G 3/4	2420-001-141-180	75	59	60	46,10 46,35	59	17,5	47	4,7	26	19	51	39	37	51	85	12,941 12,984	49	1,6
25		G 3/4	2425-001-177-180	75	78	83	59,00 58,75	73	25	35	4,7	25,5	18,5	50,5	39	36,5	51	85	18,948 19,000	63	2,4
40		G 1	2440-001-306-254	98	87	94	71,00 71,25	86	38	51	4,7	26	19	68	43	49,5	64	105	28,45 28,70	48,5	4

DEUBLIN

Modelos especiales para aplicaciones hechas a medida

Modelo SP0152

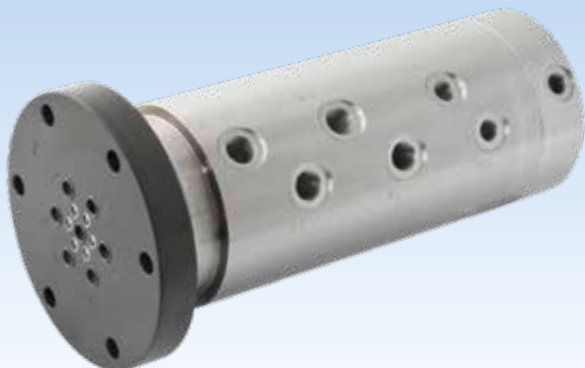

Junta rotativa de 7 pasos para aire comprimido (3 pasos) y Aceite Hidráulico (4 pasos)

- versión soportada por rodamientos de bolas
- todos los pasos pueden trabajar en seco
- combinación de tres tecnologías de sellado distintas
- versión con brida

Aplicaciones posibles:

Mesas rotativas en máquina herramienta

Condiciones de Trabajo

Fluido	Aire comprimido / Aceite Hidráulico	
Velocidad Máx.	500 min ⁻¹	500 RPM
Presión Máx.		
Aire comprimido	8 bar	116 PSI
Aceite Hidráulico	200 bar	2,900 PSI
Temperatura Máx.	70 °C	158 °F

Modelo SP0436

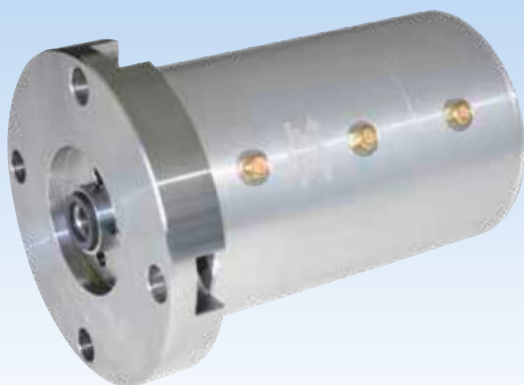

Junta Rotativa de 2 pasos para Aire Comprimido

- sellos sin contacto con fuga controlada
- versión soportada por rodamientos de bolas
- versión con brida
- cuerpo con puertos radiales de G^{3/8}

Aplicaciones posibles:

Industria del plástico, máquina herramienta y fabricantes de todo tipo de maquinaria

Condiciones de Trabajo

Fluido	Aire Comprimido	
Velocidad Máx.	350 min ⁻¹	350 RPM
Presión Máx.	8 bar	116 PSI
Presión Min.	1 bar	14.5 PSI
Temperatura Máx.	70 °C	158 °F
Funcionamiento en seco (sin fluido)	posible	

Modelo 7100-1010 + SP0077



Junta rotativa de 3 pasos con sellos hidrostáticos

- para pulverización, amarre y desbloqueo en rebobinadoras de chapa

en combinación con SP0077 (2 pasos)

- se suministra grasa a los mandriles de bobinado para lubricar los elementos móviles de la rebobinadora
- conexiones del cuerpo G^{3/8}

Aplicaciones posibles:

Industria del acero, por ejemplo, rebobinadoras

Condiciones de Trabajo

	7100-1010		SP0077	
Fluido	Hidráulica		Grasa	
Velocidad Máx.	450 min ⁻¹	450 RPM	600 min ⁻¹	600 RPM
Presión Máx.	100 bar	1,450 PSI	400 bar	5,800 PSI
Caudal Máx.	300 l/min	80 GPM	20 l/min	5.3 GPM
Temperatura Máx.	70 °C	158 °F	70 °C	158 °F

DEUBLIN

Modelos especiales para aplicaciones hechas a medida

Modelo SR0020



Colector eléctrico de 10 pasos con una junta rotativa de 1 paso para transmisión de datos, transmisión de potencia y aire comprimido

- diseño compacto
- colector eléctrico chapado en oro
- escobillas fabricadas de metales preciosos
- soportada por rodamientos de bolas
- versión con brida

Aplicaciones posibles:

Industria del automóvil, robótica, fabricantes de todo tipo de maquinaria

Condiciones de Trabajo

Fluido	Aire Comprimido	
Velocidad Máx.	250 min ⁻¹	250 RPM
Colector eléctrico		
Transmisor de potencia	5x 30 V, 10 A	
Profinet	5x 30 V, 2 A	
Presión Máx.	10 bar	145 PSI
Temperatura Máx.	50 °C	122 °F

Modelo 6506-230-131032



Junta rotativa de 2 pasos para aplicaciones de aceite térmico en la industria del plástico

- versión soportada por rodamientos de bolas
- utiliza rodamientos de bolas térmicamente estabilizados lubricados con grasa para altas temperaturas
- fácil de instalar con brida SAE en el cuerpo y brida en el rotor

Aplicaciones posibles:

Aplicaciones de aceite térmico de hasta 160 °C y alta velocidad, por ejemplo en la fabricación de papel de aluminio

Condiciones de Trabajo

Fluido	Aceite Térmico	
Velocidad Máx.	1.300 min ⁻¹	1,300 RPM
Presión Máx.	10 bar	145 PSI
Caudal Máx.	135 l/min	36.5 GPM
Temperatura Máx.	160 °C	320 °F

Modelo 7000-081

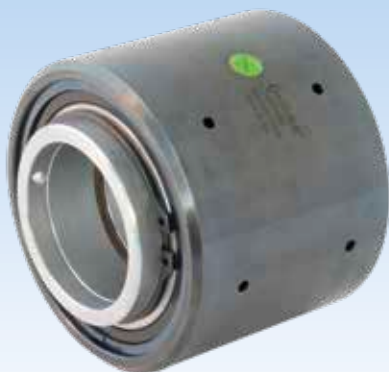

Junta rotativa de 1 paso ATS – Junta montada alrededor del eje

- aplicación de alta velocidad
- diseñada para trabajar con aire seco

Aplicaciones posibles:

Embalaje e industria textil

Condiciones de Trabajo

Fluido	Aire comprimido	
Velocidad Máx.	1.500 min ⁻¹	1,500 RPM
Presión Máx.	10 bar	145 PSI
Temperatura Máx.	93 °C	200 °F

Guía de Relubricación para Juntas Rotativas DEUBLIN

Todas las juntas **DEUBLIN** se lubrican y se prueban en fábrica, listas para instalarse. Los modelos no equipados con engrasador están lubricados de por vida y no requieren otro mantenimiento. Las juntas rotativas equipadas con engrasador pueden requerir engrases periódicos para reemplazar la grasa disipada. Tanto el exceso como la falta de grasa pueden ser perjudiciales para el funcionamiento de las juntas, especialmente en las aplicaciones de alta velocidad. La frecuencia de engrase y la cantidad de grasa varían en función del tamaño, temperatura de trabajo, velocidad de giro, humedad, etc. Los siguientes gráficos y tablas proporcionan la frecuencia aproximada de engrase y las cantidades de grasa para condiciones de trabajo suaves o exigentes.

Para el engrase de las juntas **DEUBLIN**, use CHEVRON SRI GREASE NLGI 2. Para prevenir daños en los rodamientos y sellos de la junta, sólo deben usarse bombas de engrase de baja presión. Ésta es una guía general que debe usarse con criterio. El usuario debe efectuar los ajustes necesarios según su experiencia. Para información específica, póngase en contacto con su suministrador de grasa habitual.

Relubricación

Modelo	Cantidad de Grasa (g)	Modelo	Cantidad de Grasa (g)
55	3,5	655	18
155	5,5	755 / 857	42
255	10	6200	18
355	10	6250	42
525	12	6300	68
555	18	6400	90

Para información adicional solicite nuestro folleto Guía de Relubricación.

Frecuencia de Relubricación

Condiciones de Trabajo Suaves

Temperatura hasta 75 °C
Ausencia o ligera vibración y/o humedad

Condiciones de Trabajo Exigentes

Temperatura de 75 °C a 120 °C
Alguna vibración y/o humedad

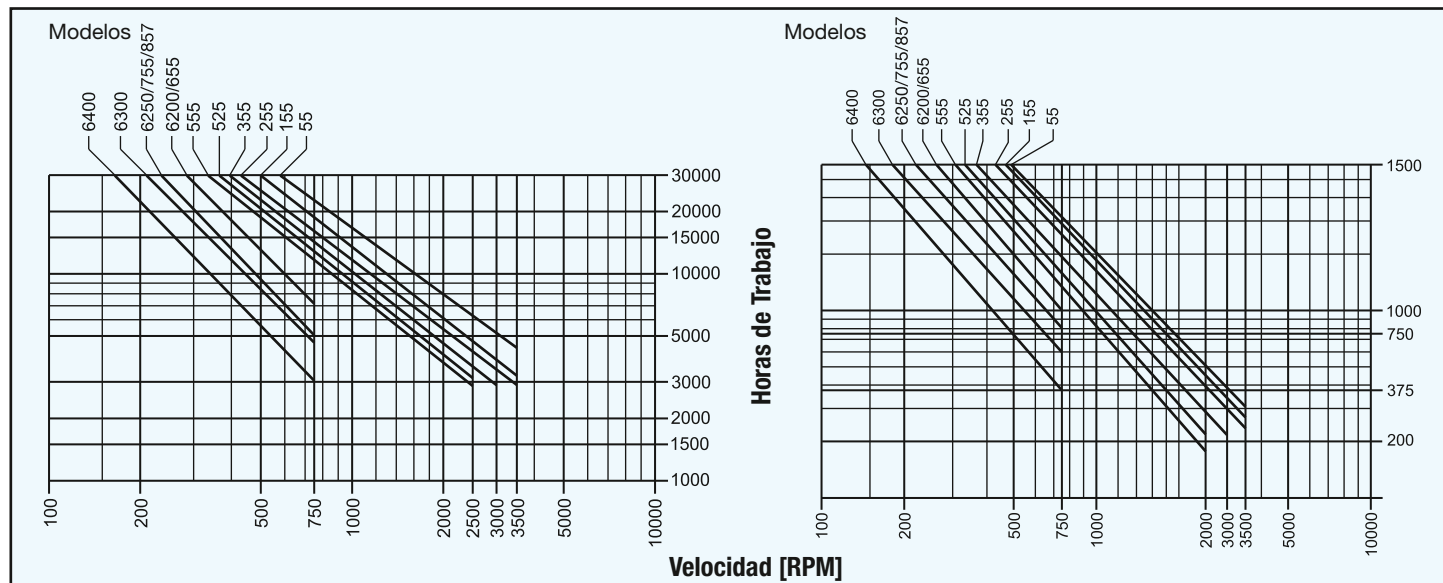

Información Importante

Una Junta Rotativa DEUBLIN es una pieza de precisión y debe tratarse como tal. El sellado entre la parte rotativa – rotor – y la parte estática se efectúa principalmente con sellos flotantes. Su uso indebido podría ocasionar fugas o fallos prematuros.

Aunque las juntas DEUBLIN son de la más alta calidad y precisión, por su propia naturaleza también son “elementos de desgaste”. Es importante que sean inspeccionadas periódicamente y, cuando los sellos se desgasten, la junta rotativa debe ser sustituida o reparada para evitar posibles fugas y sus consecuencias. Una vez una junta rotativa empieza a fugar, es vital que sea reparada de inmediato. ¡Nunca se debe trabajar con juntas que fugan!

Las juntas DEUBLIN nunca deben usarse para aplicaciones distintas a las especificadas en el catálogo. Las juntas DEUBLIN no deben usarse para hidrocarburos u otros líquidos inflamables puesto que las fugas podrían provocar explosiones o incendios. El uso de nuestro producto con fluidos extravagantes o corrosivos está estrictamente prohibido. Para aplicaciones no especificadas en el catálogo, consulte con el departamento técnico de DEUBLIN. Estas instrucciones deben considerarse como normas generales. No contienen información exhaustiva sobre la instalación, uso o mantenimiento de las juntas.

Disponemos de manuales de instalación y mantenimiento para la mayoría de nuestros productos. Los compradores y usuarios de las juntas DEUBLIN deben asegurarse de haber revisado toda la información del producto suministrada por DEUBLIN. Al instalar las juntas DEUBLIN hay que seguir estrictamente las instrucciones detalladas en los manuales de instalación y mantenimiento.

Control de fabricación

Todas las Juntas Rotativas DEUBLIN se prueban en fábrica bajo presión, antes de expedirlas. Esta exhaustiva verificación asegura que cada Junta Rotativa DEUBLIN es completamente operativa cuando usted la recibe, y puede instalarse – en la mayoría de los casos – sin consideraciones adicionales.

Garantía

Los derechos de garantía del comprador presuponen que el producto será inspeccionado a la recepción y todos los defectos serán notificados a DEUBLIN por escrito de inmediato o en un período inferior a 2 semanas. Los defectos ocultos deben notificarse a DEUBLIN por escrito inmediatamente después de su detección. La garantía se invalida cuando la Junta Rotativa DEUBLIN se ha manipulado o utilizado inadecuada-

mente. En cualquier otro caso, se consideran válidas nuestras Condiciones Generales de Venta y Suministro. Queremos recalcar que todos los componentes de los sellos dinámicos son elementos de desgaste.

DEUBLIN no será responsable de los daños causados por uso indebido, almacenamiento inadecuado, transporte incorrecto, montaje defectuoso, funcionamiento defectuoso, mantenimiento insuficiente, manipulación incorrecta, instalación inadecuada del usuario, el uso de accesorios o piezas de recambio inadecuadas, y abrasión natural. Solicite nuestras Condiciones Generales de Venta y Suministro.

Lubricación y Mantenimiento

Dependiendo de la Serie de la junta DEUBLIN y las condiciones de trabajo, todas las Juntas Rotativas DEUBLIN o bien están lubricadas de por vida o deben ser relubricadas o tener mantenimiento a intervalos según las especificaciones definidas. Siga las correspondientes instrucciones de trabajo o la Guía de Relubricación general para Juntas Rotativas DEUBLIN.

Filtrado

La duración del sello está determinada en gran parte por la calidad del filtrado. Por lo tanto el filtrado es de vital importancia para el correcto funcionamiento de la junta rotativa. Recomendamos un filtro de como mínimo 60 µm. Se da por sentado que se siguen y revisan todas las instrucciones de instalación y mantenimiento.

Servicio de Reparación

Utilice sólo piezas de recambio DEUBLIN para reparar las Juntas Rotativas DEUBLIN. Antes de la reparación contacte con DEUBLIN o su suministrador autorizado. Podrá encontrar el representante DEUBLIN en la siguiente dirección de internet: www.deublin.eu.

La mayoría de las juntas pueden repararse en campo con los Conjuntos de Reparación o Conjuntos de Reconstrucción DEUBLIN (ver página 5). Generalmente, recomendamos que envíen las Juntas Rotativas DEUBLIN a DEUBLIN para ser reparadas. Existe un servicio de reparación en todas las fábricas DEUBLIN. Las juntas reparadas en fábrica tienen “Garantía de Junta Nueva”.

Instalación sin tensiones

Al instalar las juntas rotativas, se debe prestar especial atención en la utilización de tubos flexibles que sean flexibles y estén libres de tensiones. Para más información ver las instrucciones de instalación.

	Unidades	Unidades de Medida de Uso Común:							Factores de Conversión
	SI	USA	D	E	F	I	NL	S	
Velocidad	1/s	RPM	min ⁻¹	r.p.m.	t/min	g/min	min ⁻¹	min ⁻¹	1 RPM = min ⁻¹ = 1/60 h
Temperatura	K (Kelvin)	°F	°C	°C	°C	°C	°C	°C	(°F-32) 5/9 ± °C ± K+273
Presión	Pa	PSI	bar	bar	bar	bar	bar	bar	14,5 PSI ± 1 bar ± 1,02 kg/cm ² ± 100 kPa
Vacío	Pa	"Hg	kPa	cmHg	cmHg	kPa	bara	kPa	28" Hg (Vac) ± 2" Hg ± 5,08 cmHg ± 6,75 kPa ≈ 0,07 bara
Peso	kg	# (lbs)	kg	kg	kg	kg	kg	kg	2,2 # ± 1,0 kg

Par de apriete del rotor

Rosca del rotor	Par de apriete [Nm]	Presión de trabajo [bar]
5/16 - 24 UNF	5	70
3/8 - 24 UNF	7	70
7/16 - 20 UNF	10	70
9/16 - 20 UNF	20	70
5/8 - 18 UNF	35	70
3/4 - 16 UNF	40	50
1 - 14 UNS	90	50
1 1/4 - 12 UNF	170	50
G 1/8 A	10	105
G 1/4 A	15	105
G 3/8 A	25	50
G 1/2 A	50	50
G 3/4 A	100	50
G 1 A	150	50
G 1 1/4 A	200	50
G 1 1/2 A	250	50
G 2 A	300	14
G 2 1/2 A	350	14
G 3 A	400	10

Rosca del rotor	Par de apriete [Nm]	Presión de trabajo [bar]
M 8x1	4	140
M 10x1	10	105
M 12x1	15	140
M 12x1,25	15	140
M 12x1,5	15	140
M 12x1,75	15	70
M 14x1,5	25	70
M 15x1	30	140
M 16x2	35	70
M 16x1,5	35	140
M 18x1	40	70
M 20x2,5	50	10
M 20x1,5	50	50
M 22x1,5	80	70
M 27x1,5	115	50
M 35x1,5	250	50
M 50x1,5	350	50
M 65x1,5	350	10

Nota: el par de apriete corresponde a eje de acero y se aplica a los rotores con sellos elastoméricos.

Excepciones: rotores con rosca British Standard Pipe Thread (G1/8 A a G3A), normalmente sellados con arandelas DIN 7603.

Par de apriete para el cuerpo

Rosca puerto B	Material del cuerpo o la tapa posterior		
	Latón	Aleación de aluminio	Acero inoxidable
	Par de apriete [Nm]		
G 1/8	5	10	15
G 1/4	10	15	25
G 3/8	25	30	50
G 1/2	50	80	125
G 3/4	100	120	200
G 1	150	300	400
G 1 1/4	200	350	500
G 1 1/2	250	400	600
G 2	300	400	400
G 2 1/2	400	400	400

Nota: el par de apriete corresponde a tuberías selladas con arandelas DIN 7603.

Conexiones de tuberías con rosca NPT utilizando el método FFFT

- Envolver con cinta de teflón la rosca en sentido horario, empezando por el extremo de la rosca, con 1½ a 2 vueltas de teflón. Si se utiliza algún material sellante, los primeros hilos del extremo de la rosca, deben permanecer sin sellante.
- Rosque la tubería con firmeza, con los dedos.
- Aplique con un marcador indeleble una marca longitudinal en la cara plana del hexágono.
- Continúe la marca en la superficie del cuerpo o de la tapa posterior.
- Apriete la tubería con una llave utilizando el método FFFT (= Flats From Finger Tight = Planos desde el apriete con los dedos) para el número necesario de planos (ver tabla de la derecha)

Tamaño de Rosca NPT	Número de planos (FFFT)
1/8 – 27	2,0 – 3,0
1/4 – 18	2,0 – 3,0
3/8 – 18	2,0 – 3,0
1/2 – 14	2,0 – 3,0
3/4 – 14	2,0 – 3,0
1 – 11½	1,5 – 2,5
1¼ – 11½	1,5 – 2,5
1½ – 11½	1,5 – 2,5
2 – 11½	1,5 – 2,5

Atención! Nunca afloje la conexión de la tubería para lograr un ajuste!

Deben roscarse entre 3½ y 6 hilos.

Cualquier desviación indica un par de apriete demasiado flojo o demasiado apretado de la junta o un roscado que excede los límites de tolerancia permitidos.

En caso de conexiones roscadas demasiado flojas, se permite como máximo una vuelta más de reapriete.

NPT → G (BSP) Adaptadores de Acero Inoxidable

Las Juntas Rotativas DEUBLIN están equipadas con conexiones para flexibles con rosca G (BSP) y NPT. Debido a la posibilidad de intercambio mundial, nuestros adaptadores permiten la adaptación de flexibles a las correspondientes roscas NPT o G (BSP).

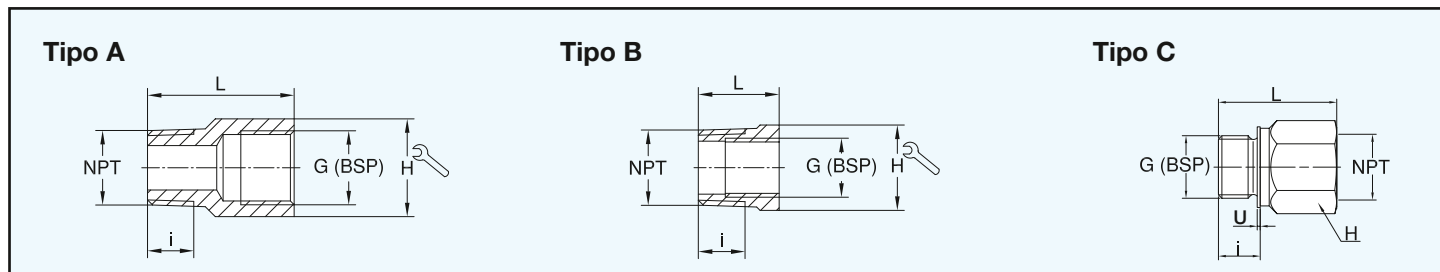

NPT → G (BSP)

Referencia	NPT	G (BSP)	L	i	H	Tipo	Referencia	NPT	G (BSP)	L	i	H	Tipo
6301-012	1/8	1/4	28	6,7	17	A	6301-065	1	3/4	31	17,3	36	B
6301-022	1/4	1/4	31	10,2	17	A	6301-066	1	1	48	17,3	41	A
6301-032	3/8	1/4	18	10,4	19	B	6301-075	1¼	3/4	30	18	46	B
6301-033	3/8	3/8	33	10,4	22	A	6301-077	1¼	1¼	51	18	50	A
6301-042	1/2	1/4	24	13,6	22	B	6301-085	1½	3/4	34	18,4	50	B
6301-043	1/2	3/8	28	13,6	22	B	6301-088	1½	1½	53	18,4	55	A
6301-044	1/2	1/2	37	13,6	27	A	6301-097	2	1¼	50	19,2	65	B
6301-054	3/4	1/2	26	13,9	27	B	6301-099	2	2	70	19,2	65	A
6301-055	3/4	3/4	41	13,9	32	A	6301-108	2½	1½	80	22,5	75	B
6301-064	1	1/2	31	17,3	36	B	6301-1010	2½	2½	80	22,5	90	A

G (BSP) → NPT

Referencia	G (BSP)	NPT	L	i	H	U
6301-133	3/8	3/8	33	12	22	1,5
6301-144	1/2	1/2	40	14	27	1,5
6301-155	3/4	3/4	42	16	32	2
6301-166	1	1	48	18	41	2
6301-177	1¼	1¼	51	20	50	2
6301-188	1½	1½	54	22	55	2
6301-199*	2	2	58	24	70	2,5

* Material: Bronce

Instrucciones para la instalación de Flexibles y el Montaje de las Juntas Rotativas DEUBLIN

Ejemplo de Junta Rotativa Serie 55/57

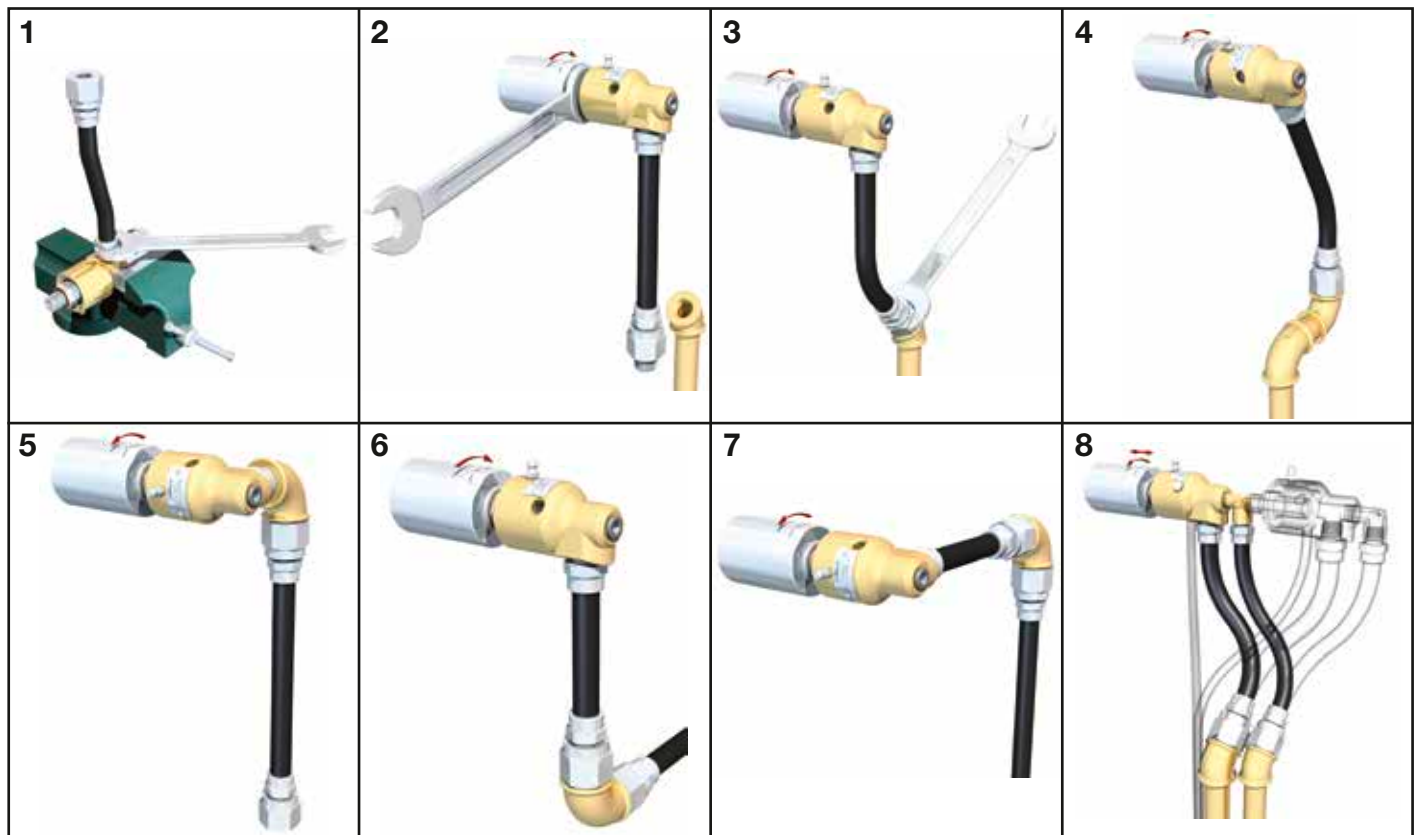

Ejemplo de Junta Rotativa Serie 1109

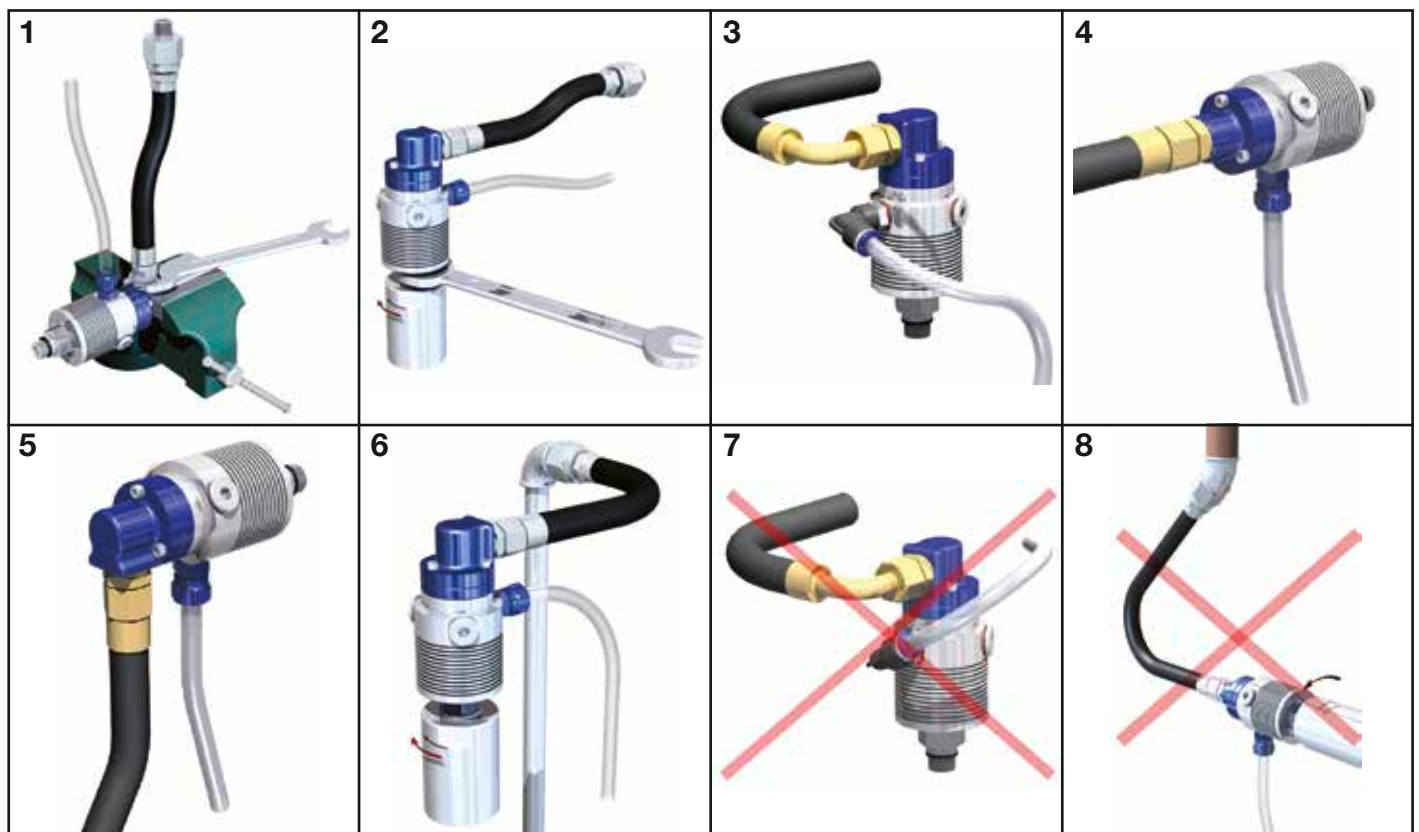

Catálogos Adicionales para Aplicaciones Específicas para Industrias Especiales

<h2>Máquina Herramienta</h2>		<h2>Multipaso</h2>	
	<p>Juntas rotativas para aire, hidráulica, taladrina, aceite de corte y neblina de aire/ aceite para máquinas herramienta, centros de mecanizado, máquinas transfer y máquinas especiales.</p>		<p>Junta rotativa multi paso para fluidos diversos en diseño modular.</p>
<h2>Colada Continua</h2>		<h2>Colectores eléctricos</h2>	
	<p>Juntas rotativas para refrigerar internamente con agua los rodillos de las Máquinas de Colada Continua y los Trenes de Laminación; disponemos de juntas sin rodamientos.</p>		<p>Colectores eléctricos especiales, soluciones a medida para cada cliente y diseños modulares para fluidos y aplicaciones diversas.</p>
<h2>Papel</h2>		<h2>www.deublin.eu</h2>	
	<p>Juntas rotativas para vapor y aceite térmico para la fabricación del papel; sistemas de sifón y barras de turbulencia para la industria del papel.</p>		<p>Aquí encontrará más información:</p> <ul style="list-style-type: none"> - Documentación de producto - Asistencia a ferias - Área de descarga de información - DEUBLIN Performance System (DPS) - y mucho más...



Desde su fundación en 1945, el objetivo de **DEUBLIN** ha sido suministrar siempre lo mejor en juntas rotativas. El resultado de esta política ha sido un crecimiento constante a lo largo de los años. Estamos muy agradecidos por este progreso a nuestros muchos y leales clientes.

Les invitamos cordialmente a que visiten nuestras modernas fábricas en Waukegan, Illinois EEUU; Mainz, Alemania; Montevoglio, Italia y Dalian, China.

Atentamente,

Donald L. Deubler
Presidente del Consejo Administrativo



Nuestra Sede Central en Waukegan, Illinois, EEUU



Mainz, Alemania



Montevoglio, Italia

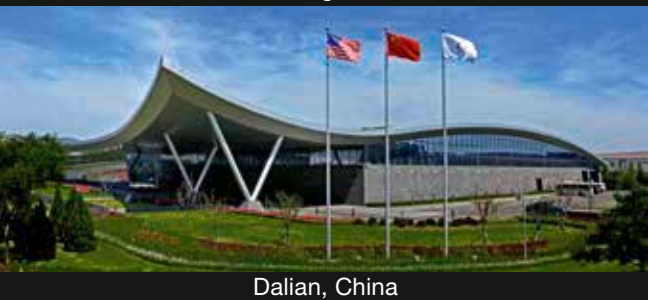

Dalian, China

Este catálogo está disponible en:

Alemán	Francés	Polaco
Checo	Húngaro	Portugués
Chino	Inglés	Ruso
Coreano	Italiano	Sueco
Español	Japonés	Turco



**SERVICIO Y STOCK
DISPONIBLES EN
TODO EL MUNDO**

www.deublin.eu

AMERICA

DEUBLIN USA

2050 Norman Drive
Waukegan, IL 60085-6747 U.S.A
Phone: +1 847-689 8600
Fax: +1 847-689 8690
e-mail: customerservice@deublin.com

DEUBLIN Brazil

Rua Fagundes de Oliveira, 538 - Galpão A11
Piraporinha
09950-300 - Diadema - SP - Brasil
Phone: +55 11-2455 3245
Fax: +55 11-2455 2358
e-mail: deublinbrasil@deublinbrasil.com.br

DEUBLIN Mexico

Norte 79-A No. 77, Col. Claveria
02080 Mexico, D.F.
Phone: +52 55-5342 0362
Fax: +52 55-5342 0157
e-mail: deublinmexicocs@deublin.com

ASIA

DEUBLIN China

No. 2, 6th DD Street,
DD Port Dalian, 116620, China
Phone: +86 411-8754 9678
Fax: +86 411-8754 9679
e-mail: info@deublin.cn

Shanghai Branch Office

Room 15A07, Wangjiao Plaza
No. 175 East Yan'an Road, Huangpu District
Shanghai 200002
Phone: +86 21-5298 0791
Fax: +86 21-5298 0790
e-mail: info@deublin.cn

DEUBLIN Asia Pacific

51 Goldhill Plaza
#17-02 Singapore 308900
Phone: +65 6259-92 25
Fax: +65 6259-97 23
email: deublin@singnet.com.sg

DEUBLIN Japan

2-13-1, Minamihanayashiki, Kawanishi City
Hyogo 666-0026, Japan
Phone: +81 72-757 0099
Fax: +81 72-757 0120
e-mail: customerservice@deublin-japan.co.jp

2-4-10-3F, Ryogoku, Sumida-ku
Tokyo 130-0026, Japan
Phone: +81 35-625 0777
Fax: +81 35-625 0888
e-mail: customerservice@deublin-japan.co.jp

1-9-2-4F, Mikawaanjo-cho, Anjo City
Aichi 446-0056, Japan
Phone: +81 566-71 4360
Fax: +81 566-71 4361
e-mail: customerservice@deublin-japan.co.jp

DEUBLIN Korea

Star Tower #1003, Sangdaewon-dong 223-25,
Jungwon-gu, Seongnam-si, Gyeonggi-do,
South Korea
Phone: +82 31-8018 5777
Fax: +82 31-8018 5780
e-mail: customerservice@deublin.co.kr

EUROPE

DEUBLIN Germany

Florenz-Allee 1
55129 Mainz, Germany
Phone: +49 6131-49980
e-mail: info@deublin.de

DEUBLIN Italy

Via Guido Rossa 9 - Loc. Montevoglio
40053 Comune di Valsamoggia (BO), Italy
Phone: +39 051-835611
Fax: +39 051-832091
e-mail: info@deublin.it

DEUBLIN Austria

Lainzer Straße 35
1130 Wien, Austria
Phone: +43 1-8768450
Fax: +43 1-876845030
e-mail: info@deublin.at

DEUBLIN France

61 Bis, Avenue de l'Europe
Z.A.C de la Malnoue
77184 Emerainville, France
Phone: +33 1-64616161
Fax: +33 1-64616364
e-mail: service.client@deublin.fr

DEUBLIN Poland

ul. Bierutowska 57-59
51-317 Wrocław, Poland
Phone: +48 71-3528152
Fax: +48 71-3207306
e-mail: info@deublin.pl

DEUBLIN Russia

5ya yl. Sokoloinoi gori, 18, bld 2, 1st floor
Moscow, 105275, Russia
Phone: +7 495-647 1434
e-mail: info@deublinrussia.ru

DEUBLIN Spain

C/ Lola Anglada, 20 local 1
08228 Les Fonts (Terrassa), Spain
Phone: +34 93-221 1223
e-mail: deublin@deublin.es

DEUBLIN United Kingdom

6 Sopwith Park, Royce Close, West Portway
Andover SP10 3TS, UK
Phone: +44 1264-33 3355
Fax: +44 1264-33 3304
e-mail: info@deublin.co.uk

